

FOREVER



ROSDUST  
S M A R T W A T C H



BLOOMDUST  
S M A R T W A T C H

USER MANUAL SHORT

**CZ** Návod k použití **DE** Bedienungsanleitung **EE** Kasutusjuhend  
**EN** User manual **ES** Manual de instrucciones **FR** Mode d'emploi  
**IT** Manuale di istruzioni **NL** Gebruiksaanwijzing  
**PL** Instrukcja obsługi **SK** Návod na použitie  
**SI** Navodila za uporabo **GR** Οδηγίες χρήσης  
**UA** Інструкція з експлуатації

PL  
CZ  
DE  
EE  
EN  
ES  
FR  
IT  
NL  
SK  
SI  
GR  
UA

## BUDOWA URZĄDZENIA

- 1 Ekran dotykowy
- 2 Cyfrowa koronka
- 3 Przycisk funkcyjny
- 4 Złącze ładowania

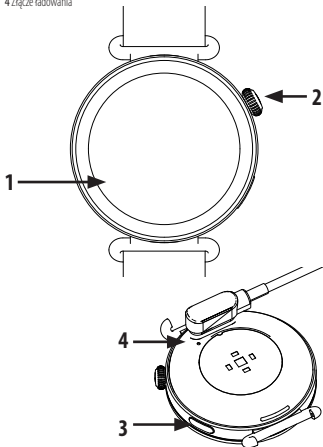

Dziel  
zapc  
gdyż  
Firm  
stać  
mod  
Mim  
wyn  
odpx  
do u

## SPI

Wyś  
Sterc  
Wod  
Blue  
Zakn  
Mak  
Bate  
Ładc  
Mak  
Kom  
Mati  
Obw  
Mati  
Rozs  
Dług  
Nazv

## ZAI

Sma

## UW

rusz  
mat  
skor

Dziękujemy za zakup naszego produktu! Przed pierwszym użyciem należy dokładnie zapoznać się z instrukcją obsługi. Instrukcję należy zachować do późniejszego wglądu, gdyż zawiera ważne informacje.

Firma Forever stosuje czujniki i algorytmy do podawania danych, które można wykorzystać podczas aktywności sportowych lub przygód. Wybierając i stosując odpowiednie moduły wykorzystane do produkcji chcemy, aby dokonywały jak najlepsze pomiary. Mimo to dane dostarczane przez nasze produkty i usługi są szacunkowe, a generowane wyniki mogą nie być precyzyjne. Kalorie, tętno, ciśnienie krwi oraz inne pomiary mogą nie odpowiadać wynikom rzeczywistym. Produkty i usługi Forever są przeznaczone wyłącznie do użytku rekreacyjnego, a nie do celów medycznych.

## SPECIFICATION/SPECYFIKACJA

Wyświetlacz:	AMOLED 1,32" 466 x 466 px
Sterowanie:	Ekran dotykowy, 1 przycisk, cyfrowa koronka
Wodoodporność:	IP68
Bluetooth:	5.3
Zakres częstotliwości Bluetooth:	2402-2480 MHz
Maksymalna moc emitowana EIRP:	9 dBm
Bateria:	Li-ion 3,8V --- 300 mAh; 1,14 Wh
Ładowanie:	5 V --- 1 A
Maks czas pracy:	do 7 dni
Kompatybilność:	iOS ≥ 8.0, Android ≥ 5.0
Materiał koperty:	Plastik
Obwód nadgarstka:	180~220 mm
Materiał pasków:	Silikon + stal nierdzewna
Rozstaw montażu paska:	22 mm
Długość paska:	220 mm (135 mm długość + 85 mm krótki)
Nazwa aplikacji:	DaFit

## ZAWARTOŚĆ ZESTAWU:

Smartwatch, ładowarka, 2 paski, instrukcja

**UWAGA:** Przed użyciem produktu należy sprawdzić, czy opakowanie było nienaruszone i czy znajdują się w nim wszystkie części. Przed użyciem usuń wszystkie materiały opakowaniowe. Jeśli jakiegokolwiek części są uszkodzone lub ich brakuje, skontaktuj się ze sprzedawcą.

## ZASADY BEZPIECZNEGO UŻYTKOWANIA:

- Przeczytaj i zachowaj niniejszą instrukcję. Zapoznaj się uważnie ze wskazówkami a nieprzestrzeganie ich może trwale uszkodzić urządzenie lub spowodować nieprawidłowe jego funkcjonowanie.
- Wewnątrz urządzenia nie znajdują się części mogące zostać naprawione przez użytkownika.
- Wszelkie naprawy powinny być wykonywane przez serwisanta. Producent nie ponosi odpowiedzialności za uszkodzenie spowodowane samodzielną ingerencją w produkt.
- Urządzenie ma wbudowaną baterie nadającą się do powtórznego naładowania. Unikaj wystawiania baterii na działanie bardzo niskich lub bardzo wysokich temperatur (poniżej 0°C / 32°F lub powyżej 45°C / 113°F). Ekstremalne temperatury mogą mieć wpływ na pojemność i żywotność baterii. Unikaj narażania baterii na kontakt z płynami i metalowymi przedmiotami, gdyż może to doprowadzić do całkowitego lub częściowego uszkodzenia baterii. Baterię używaj tylko zgodnie z jego przeznaczeniem. Nie niszczyć, nie uszkadzać ani nie wrzucaj baterii do ognia – może to być niebezpieczne i spowodować pożar. Zużyta lub uszkodzona bateria należy umieścić w specjalnym pojemniku. Przeladowanie baterii może powodować jego uszkodzenie. W związku tym nie ładuj baterii dłużej niż to konieczne. Nie otwieraj baterii. Bateria urządzenia jest niewymienialna i stanowi jego integralną część. Nie wolno podejmować prób jej wymiany. Zamontowanie baterii nieodpowiedniego typu grozi jej wybuchem. Utylizuj baterię zgodnie z instrukcją. Nie włączaj urządzenia w miejscach, w których zabrania się korzystania z urządzeń elektronicznych, ani wtedy, gdy może to spowodować zakłócenia lub inne zagrożenia.
- Nie zostawiaj urządzenia bez kontroli podczas ładowania.
- Nie pozostawiaj urządzenia w pełni rozładowanego na dłuższy czas.
- Nie wolno używać produktu, gdy jest uszkodzony.
- Opakowanie nie jest zabawką. Zaraz po rozpakowaniu trzymaj je z dala od dzieci.
- Urządzenie nie jest zabawką. Przechowuj urządzenie z dala od zasięgu dzieci. Urządzenie nie powinno być obsługiwane przez osoby (także dzieci) o ograniczonych predyspozycjach ruchowych lub psychicznych, a także przez osoby niemające doświadczenia w obsłudze sprzętu elektronicznego. Mogą one z niego korzystać jedynie pod nadzorem osób odpowiadających za ich bezpieczeństwo
- Chronić produkt przed upadkiem i silnymi wstrząsami

- Nie
- nal
- Do
- śro
- Urz

## OPI

Sma  
popr  
funk  
połą

## Urz

nia '  
wpł.

## ŁAI

Gdy  
kabe  
z ma  
złącz  
gark  
Zale  
dołą

## PEEI

http

## Del



http  
http

- Nie zginać ani nie zakleszczać przewodu do ładowania. Wyciągając przewód z zasilacza, należy chwycić bezpośrednio za wtyczkę, nigdy za sam przewód.
- Do czyszczenia urządzenia używaj tylko wycierki i miękkiej ściereczki. Nie używaj środków o wysokim stężeniu kwasowym lub zasadowym.
- Urządzenie należy zawsze użytkować zgodnie z jego przeznaczeniem

## **OPIS PRZEZNACZENIA URZĄDZENIA:**

Smartwatch Bluetooth to inteligentny zegarek, który łączy się z telefonem komórkowym poprzez technologię Bluetooth, umożliwiając synchronizację danych i dostęp do różnych funkcji. Oferuje monitorowanie aktywności fizycznej, powiadomienia o wiadomościach i połączeniach, sterowanie muzyką oraz dostęp do aplikacji itp.

**Urządzenie zawsze używaj zgodnie z jego przeznaczeniem. Korzystanie z urządzenia wykraczające poza jego przeznaczenie jest niezgodne z prawem i negatywnie wpływa na otoczenie.**

## **ŁADOWANIE: (Rys. na str. 2)**

Gdy smartwatch poinformuje o niskim poziomie baterii, wyjmij dołączony do zestawu kabel ładujący a jego końcówkę USB podłącz do źródła zasilania. Drugi koniec z końcówką z magnetyczną przypnij do pinów w zegarku. Uchwyt magnetyczny poprawnie połączy złącza. Na ekranie pojawi się ikona ładowania. Ikona ładowania pojawi się na ekranie zegarka. Gdy zegarek poinformuje nas o pełnym naładowaniu odłącz zegarek od ładowarki. Zalecane używanie zasilacza o parametrach wyjściowych 5V<sup>+</sup>. Zasilacz nie jest dołączony do zestawu.

**PEŁNA INSTRUKCJA WRAZ Z OPISEM FUNKCJI ZNAJDUJE SIĘ POD ADRESEM**  
<https://forever.eu>

## **Deklaracja zgodności z dyrektywami Unii Europejskiej**



TelForceOne S.A. niniejszym oświadcza, że typ urządzenia radiowego Smartwatch Bluetooth BASE ROSEDUST jest zgodny z dyrektywą 2014/53/UE. Pełny tekst deklaracji zgodności UE jest dostępny pod następującym adresem internetowym:

<https://forever.eu/pl/products/forever-bloomdust-champagne-gold-2198.html>  
<https://forever.eu/pl/products/forever-rosedust-rosegold-2199.html>

## Prawidłowa utylizacja zużytego sprzętu elektrycznego i elektronicznego



Urządzenie oznaczone jest symbolem przekreślonego kontenera na śmieci, zgodnie z Dyrektywą Europejską 2012/19/UE o zużyтым sprzęcie elektrycznym i elektronicznym (Waste Electrical and Electronic Equipment – WEEE). Produktów oznaczonych tym symbolem po upływie okresu użytkowania nie należy utylizować lub wyrzucać wraz z innymi odpadami z gospodarstwa domowego. Użytkownik ma obowiązek pozbywać się zużytego sprzętu elektrycznego i elektronicznego, dostarczając go do wyznaczonego punktu, w którym takie niebezpieczne odpady poddawane są procesowi recyklingu. Gromadzenie tego typu odpadów w wydzielonych miejscach oraz właściwy proces ich odzyskiwania przyczyniają się do ochrony zasobów naturalnych. Prawidłowy recykling zużytego sprzętu elektrycznego i elektronicznego ma korzystny wpływ na zdrowie i otoczenie człowieka. W celu uzyskania informacji na temat miejsca i sposobu bezpiecznego dla środowiska pozbycia się zużytego sprzętu elektronicznego użytkownik powinien skontaktować się z odpowiednim organem władz lokalnych, z punktem zbiórki odpadów lub z punktem sprzedaży, w którym kupił sprzęt.

## Prawidłowa utylizacja zużytej baterii



Zgodnie z rozporządzeniem UE 2023/1542 w sprawie baterii i zużytych baterii, produkt ten jest oznaczony symbolem przekreślonego kosza na śmieci. Symbol oznacza, że zastosowane w tym produkcie baterie nie powinny być wyrzucane razem z normalnymi odpadami z gospodarstw domowych, lecz traktowane zgodnie z rozporządzeniem i miejscowymi przepisami. Nie wolno wyrzucać baterii razem z niesortowanymi odpadami komunalnymi. Użytkownicy baterii muszą korzystać z dostępnej sieci odbioru tych elementów, która umożliwia ich zwrot, recykling oraz utylizację. Na terenie UE zbiórka i recykling baterii i podlega osobnym procedurom. Aby dowiedzieć się więcej o istniejących w okolicy procedurach recyklingu baterii należy skontaktować się z urzędem miasta, instytucją ds. gospodarki odpadami lub wysypiskiem.



Niniejszą instrukcję obsługi oraz opakowanie urządzenia należy poddać ponownemu przetworzeniu zgodnie z lokalnymi wytycznymi recyklingu.



Symbol oznaczający teksturę płaską (materiał opakowania).

## WY

Sher  
4 Fic  
Shiy

## DaI

TelFi  
ul. K  
Infol  
Zapr

Déku  
pięc  
dóle  
Spol  
pił s  
použ  
našil  
Kalo  
Prod  
lékai

## KOI

1 De

## SPI

Disp  
Ovlá  
Vodě  
Blue  
Frek  
Max  
Bate  
Nabi  
Max  
Kom  
Mat

## WYTWÓRCA WBUDOWANEJ BATERII:

Shenzhen Mitacbattery Technology Co., LTD.

4 Floor, 3 Floor, 1 Floor, 5 Floor 1 Building, No. 47, Kengwei Avenue, Shangwu Community, Shiyuan Street, Baoan District, Shenzhen, Guangdong, P.R. Chin

## Dane producenta/Biuro obsługi klienta

TelForceOne S.A.

ul. Krakowska 119; 50-428 Wrocław; Polska

Infolinia: (+48) 71 327 20 00; e-mail: kontakt@forever.eu

Zaprojektowane w Polsce; Wyprodukowane w Chinach

Děkujeme za zakoupení našeho produktu! Před prvním použitím si prosím pečlivě přečtěte návod k obsluze. Návod si uschovejte pro pozdější použití, protože obsahuje důležité informace.

Společnost Forever používá senzory a algoritmy k poskytování údajů, které lze využít při sportovních aktivitách nebo dobrodružstvích. Volbou a použitím vhodných modulů použitých při výrobě usilujeme o co nej přesnější měření. Přesto jsou údaje poskytované našimi produkty a službami pouze orientační a generované výsledky nemusí být přesné. Kalorie, srdeční tep, krevní tlak a další měření nemusí odpovídat skutečným hodnotám. Produkty a služby Forever jsou určeny výhradně k rekreačnímu použití a nikoli k lékařským účelům.

## KONSTRUKCE ZAŘÍZENÍ (Obr. na str. 2)

1 Dotykový displej, 2 Digitální korunka, 3 Funkční tlačítka, 4 Nabíjecí konektor

## SPECIFIKACE

Displej:	AMOLED 1,32" 466 x 466 px
Ovládání:	dotykový displej, 1 tlačítka, digitální korunka
Voděodolnost:	IP68
Bluetooth:	5.3
Frekvenční rozsah Bluetooth:	2402–2480 MHz
Maximální vyzářovaný výkon EIRP:	9 dBm
Baterie:	Li-ion 3,8 V --- 300 mAh; 1,14 Wh
Nabíjení:	5 V --- 1 A
Max. doba provozu:	až 7 dní / do 7 dní
Kompatibilita:	iOS ≥ 8.0, Android ≥ 5.0
Materiál pouzdra:	plast

Obvod zápěstí:	180~220 mm
Materiál řemínků:	silikon + nerezová ocel
Rozteč uchycení řemínku:	22 mm
Délka řemínku:	220 mm (135 mm long + 85 mm short)
Název aplikace:	DaFit

## OBSAH BALENÍ:

Smartwatch, nabíječka, 2 řemínky, návod

**UPOZORNĚNÍ:** Před použitím výrobku zkontrolujte, zda bylo balení neporušené a zda obsahuje všechny části. Před použitím odstraňte veškeré obalové materiály. Pokud jsou jakékoli části poškozené nebo chybí, kontaktujte prodejce.

## ZÁSADY BEZPEČNÉHO POUŽÍVÁNÍ:

- Přečtěte si a uschovejte tento návod. Pečlivě se seznamte s pokyny; jejich nedodržení může trvale poškodit zařízení nebo způsobit jeho nesprávnou funkci.
- Uvnitř zařízení se nenacházejí žádné části, které by mohl opravovat uživatel.
- Veškeré opravy by měl provádět servisní technik. Výrobce nenese odpovědnost za poškození způsobené neodborným zásahem do produktu.
- Zařízení má vestavěnou dobíjecí baterii. Vyhněte se vystavení baterie velmi nízkým nebo velmi vysokým teplotám (pod 0 °C / 32 °F nebo nad 45 °C / 113 °F). Extrémní teploty mohou ovlivnit kapacitu a životnost baterie. Vyhněte se kontaktu baterie s kapalinami a kovovými předměty, protože to může vést k jejímu částečnému nebo úplnému poškození. Baterii používejte pouze k určenému účelu. Baterii neničte, nepoškozujte ani nevhazujte do ohně – může to být nebezpečné a způsobit požár. Použitou nebo poškozenou baterii umístěte do speciální nádoby. Přibíjení baterie může způsobit její poškození, proto ji nenabíjejte déle, než je nutné. Baterii neotvírejte. Baterie zařízení je nevyměnitelná a tvoří jeho nedílnou součást. Je zakázáno pokoušet se ji vyměnit. Použití baterie nesprávného typu hrozí jejím výbuchem. Baterii likvidujte v souladu s pokyny. Nezapínejte zařízení na místech, kde je používání elektronických zařízení zakázáno, ani tehdy, kdy by to mohlo způsobit rušení nebo jiná nebezpečí.
- Nenechávejte zařízení bez dozoru během nabíjení.
- Nenechávejte zařízení po delší dobu zcela vybité.
- Nepoužívejte výrobek, je-li poškozen.
- Obal není hračka. Ihned po rozbalení jej udržujte mimo dosah dětí.
- Zařízení není hračka. Uchovávejte zařízení mimo dosah dětí. Zařízení by neměly obsluhovat osoby (včetně dětí) s omezeními pohybovými nebo psychickými schopnostmi ani osoby bez zkušeností s obsluhou elektronických zařízení. Mohou jej používat pouze pod dohledem osob odpovědných za jejich bezpečnost.

- Chi
- Ne
- ucl
- K ž
- vys
- Zař

## POI

Blue  
pros  
funk  
a při  
Zař:  
urče

## NAI

Když  
jeho  
k pir  
ikon  
nabi  
para

## ÚPL

http:

## Pro



http:  
http:

- Chraňte výrobek před pádem a silnými nárazy.
- Neohýbejte ani neskřípnete nabíjecí kabel. Při odpojování kabelu ze zdroje napájení uchopte přímo zástrčku, nikdy netahejte za kabel.
- K čištění zařízení používejte pouze vlhký a měkký hadřík. Nepoužívejte prostředky s vysokou koncentrací kyselin nebo zásad.
- Zařízení vždy používejte v souladu s jeho určením.

## POPIS URČENÍ ZAŘÍZENÍ:

Bluetooth smartwatch je chytré hodinky, které se připojují k mobilnímu telefonu prostřednictvím technologie Bluetooth a umožňují synchronizaci dat a přístup k různým funkcím. Nabízí sledování fyzické aktivity, upozornění na zprávy a hovory, ovládání hudby a přístup k aplikacím apod.

**Zařízení vždy používejte v souladu s jeho určením. Používání zařízení nad rámec jeho určení je v rozporu s právními předpisy a má negativní dopad na okolí.**

## NABÍJENÍ: (Obr. na str. 2)

Když smartwatch upozorní na nízkou úroveň baterie, vyjměte přiložený nabíjecí kabel a jeho USB konec připojte ke zdroji napájení. Druhý konec s magnetickou koncovkou přiložte k pinům na hodinkách. Magnetický držák správně propojí konektory. Na displeji se zobrazí ikona nabíjení. Ikona nabíjení se zobrazí na displeji hodinek. Jakmile hodinky oznámí plné nabití, odpojte je od nabíječky. Doporučuje se používat napájecí adaptér s výstupními parametry 5V<sup>+</sup>. Napájecí adaptér není součástí balení.

## ÚPLNÝ NÁVOD VČETNĚ POPISU FUNKCÍ JE K DISPOZICI NA ADRESE:

<https://forever.eu>

## Prohlášení o shodě se směrnicemi Evropské unie



Společnost TelForceOne S.A. tímto prohlašuje, že typ rádiového zařízení Bluetooth Smartwatch BASE ROSEDUST je v souladu se směrnicí 2014/53/EU. Úplné znění prohlášení o shodě EU je k dispozici na následujících internetových adresách:

<https://forever.eu/pl/products/forever-bloomdust-champagne-gold-2198.html>

<https://forever.eu/pl/products/forever-rosedust-rosegold-2199.html>

## Správná likvidace odpadních elektrických a elektronických zařízení



Zařízení je označeno symbolem přeškrtnutého kontejneru na odpad v souladu s evropskou směrnicí 2012/19/EU o odpadních elektrických a elektronických zařízeních (Waste Electrical and Electronic Equipment – WEEE). Výrobky označené tímto symbolem se po uplynutí doby používání nesmí likvidovat ani vyhazovat společně s ostatním domácím odpadem. Uživatel je povinen zbavit se odpadního elektrického a elektronického zařízení jeho odevzdáním na určeném místě, kde jsou tyto nebezpečné odpady podrobovány procesu recyklace. Shromažďování tohoto typu odpadu na vyhrazených místech a správný proces jejich zpracování přispívají k ochraně přírodních zdrojů. Správná recyklace odpadních elektrických a elektronických zařízení má příznivý vliv na zdraví lidí a životní prostředí. Informace o místě a způsobu ekologicky šetrné likvidace odpadních elektronických zařízení získá uživatel u příslušného orgánu místní správy, ve sběrném dvoře nebo v místě prodeje, kde zařízení zakoupil.

## Správná likvidace použité baterie



V souladu s nařízením EU 2023/1542 o bateriích a odpadních bateriích je tento výrobek označen symbolem přeškrtnutého kontejneru na odpad. Symbol znamená, že baterie použité v tomto výrobku nesmí být vyhazovány společně s běžným domácím odpadem, ale musí být likvidovány v souladu s tímto nařízením a místními předpisy. Baterie nesmí být vyhazovány společně s netříděným komunálním odpadem. Uživatelé baterií musí využívat dostupnou síť sběru, která umožňuje jejich vrácení, recyklaci a likvidaci. Na území EU podléhá sběr a recyklace baterií samostatným postupům. Pro více informací o existujících postupech recyklace baterií v okolí se obraťte na městský úřad, instituci pro nakládání s odpady nebo skládku.



Tento návod k obsluze a obal zařízení je třeba recyklovat v souladu s místními pokyny pro recyklaci.



Symbol označující plochou lepenku (obalový materiál).

## VÝI

Sher  
4 Fic  
Shiy

## Úd:

TelFi  
ul. K  
Infol  
Navr

Viele  
die E  
Nact  
verv  
Akth  
geei  
nau  
gelie  
Kalo  
Wer  
Freiz

## AUI

1 To

## SPI

Disp  
Bedi  
Was  
Blue  
Blue  
Max  
Batt  
Lade  
Max  
Kom

## VÝROBCE VESTAVĚNÉ BATERIE:

Shenzhen Mitacbattery Technology Co., LTD.

4 Floor, 3 Floor, 1 Floor, 5 Floor 1 Building, No. 47, Kengwei Avenue, Shangwu Community, Shiyuan Street, Baoan District, Shenzhen, Guangdong, P.R. China

## Údaje výrobce / Zákaznický servis

TelForceOne S.A.

ul. Krakowska 119; 50-428 Wrocław; Polsko

Infolinka: (+48) 71 327 20 00; e-mail: kontakt@forever.eu

Navrženo v Polsku; Vyrobeno v Číně

Vielen Dank für den Kauf unseres Produkts! Bitte lesen Sie vor der ersten Verwendung die Bedienungsanleitung sorgfältig durch. Bewahren Sie die Anleitung für späteres Nachschlagen auf, da sie wichtige Informationen enthält. Das Unternehmen Forever verwendet Sensoren und Algorithmen zur Bereitstellung von Daten, die bei sportlichen Aktivitäten oder Abenteuern genutzt werden können. Durch die Auswahl und Verwendung geeigneter Module, die in der Produktion eingesetzt werden, möchten wir möglichst genaue Messungen erzielen. Dennoch sind die von unseren Produkten und Dienstleistungen gelieferten Daten nur Schätzwerte, und die generierten Ergebnisse können ungenau sein. Kalorien, Herzfrequenz, Blutdruck sowie andere Messungen können von den tatsächlichen Werten abweichen. Produkte und Dienstleistungen von Forever sind ausschließlich für den Freizeitgebrauch bestimmt und nicht für medizinische Zwecke.

## AUFBAU DES GERÄTS (Abb. auf S. 2)

1 Touchscreen, 2 Digitale Krone, 3 Funktionstaste, 4 Ladeanschluss

## SPEZIFIKATION

Display:	AMOLED 1,32" 466x466 px
Bedienung:	Touchscreen, 1 Taste, digitale Krone
Wasserdichtigkeit:	IP68
Bluetooth:	5.3
Bluetooth-Frequenzbereich:	2402–2480 MHz
Maximal abgestrahlte Leistung EIRP:	9 dBm
Batterie:	Li-Ion 3,8 V— 300 mAh; 1,14 Wh
Laden:	5 V— 1 A
Max. Betriebszeit:	bis zu 7 Tage
Kompatibilität:	iOS ≥ 8.0, Android ≥ 5.0

Gehäusematerial:	Kunststoff
Handgelenkumfang:	180~220 mm
Armbandmaterial:	Silikon + Edelstahl
Bandanstoßbreite:	22 mm
Armbandlänge:	220 mm (135 mm long + 85 mm short)
Name der App:	DaFit

## LIEFERUMFANG:

Smartwatch, Ladegerät, 2 Armbänder, Bedienungsanleitung

**HINWEIS:** Überprüfen Sie vor der Verwendung des Produkts, ob die Verpackung unbeschädigt ist und ob alle Teile enthalten sind. Entfernen Sie vor der Verwendung alle Verpackungsmaterialien. Wenn Teile beschädigt sind oder fehlen, wenden Sie sich an den Verkäufer.

## SICHERHEITSHINWEISE:

- Lesen Sie diese Anleitung und bewahren Sie sie auf. Machen Sie sich sorgfältig mit den Hinweisen vertraut; deren Nichtbeachtung kann das Gerät dauerhaft beschädigen oder zu Fehlfunktionen führen.
- Im Inneren des Geräts befinden sich keine vom Benutzer reparierbaren Teile.
- Alle Reparaturen sollten von einem Servicetechniker durchgeführt werden. Der Hersteller übernimmt keine Haftung für Schäden, die durch eigenmächtige Eingriffe in das Produkt entstehen.
- Das Gerät verfügt über eine eingebaute, wiederaufladbare Batterie. Vermeiden Sie es, die Batterie sehr niedrigen oder sehr hohen Temperaturen auszusetzen (unter 0 °C / 32 °F oder über 45 °C / 113 °F). Extreme Temperaturen können die Kapazität und Lebensdauer der Batterie beeinträchtigen. Vermeiden Sie den Kontakt der Batterie mit Flüssigkeiten und Metallgegenständen, da dies zu einer teilweisen oder vollständigen Beschädigung der Batterie führen kann. Verwenden Sie die Batterie nur bestimmungsgemäß. Beschädigen Sie die Batterie nicht, zerstören Sie sie nicht und werfen Sie sie nicht ins Feuer – dies kann gefährlich sein und einen Brand verursachen. Eine verbrauchte oder beschädigte Batterie ist in einem speziellen Behälter zu entsorgen. Überladen der Batterie kann zu deren Beschädigung führen; laden Sie sie daher nicht länger als notwendig. Öffnen Sie die Batterie nicht. Die Batterie des Geräts ist nicht austauschbar und ein integraler Bestandteil des Geräts. Es ist verboten, einen Austausch zu versuchen. Der Einbau einer Batterie falschen Typs kann zu einer Explosion führen. Entsorgen Sie die Batterie gemäß den Anweisungen. Schalten Sie das Gerät nicht an Orten ein, an denen die Nutzung elektronischer Geräte verboten ist, oder wenn dies Störungen oder andere Gefahren verursachen kann.

- Las
- Las
- Ver
- Die
- Da:
- Kin
- sch
- im
- vor
- Sch
- Kni
- Net
- Ver
- Sie
- Ver

## BE:

Die t  
logie  
Zugr  
Aktiv  
Zugr

Ver  
den  
Umj

## LAI

Wen  
gelie  
Das i  
Die r  
ein l  
die v  
Netz  
Liefe

- Lassen Sie das Gerät während des Ladevorgangs nicht unbeaufsichtigt.
- Lassen Sie das Gerät nicht über einen längeren Zeitraum vollständig entladen.
- Verwenden Sie das Produkt nicht, wenn es beschädigt ist.
- Die Verpackung ist kein Spielzeug. Halten Sie sie nach dem Auspacken von Kindern fern.
- Das Gerät ist kein Spielzeug. Bewahren Sie das Gerät außerhalb der Reichweite von Kindern auf. Das Gerät sollte nicht von Personen (einschließlich Kindern) mit eingeschränkten motorischen oder psychischen Fähigkeiten oder von Personen ohne Erfahrung im Umgang mit elektronischen Geräten bedient werden. Sie dürfen es nur unter Aufsicht von für ihre Sicherheit verantwortlichen Personen verwenden.
- Schützen Sie das Produkt vor Stürzen und starken Erschütterungen.
- Knicken oder quetschen Sie das Ladekabel nicht. Ziehen Sie beim Trennen des Kabels vom Netzteil immer direkt am Stecker und niemals am Kabel.
- Verwenden Sie zur Reinigung des Geräts nur ein feuchtes und weiches Tuch. Verwenden Sie keine Mittel mit hoher Säure- oder Alkalkonzentration.
- Verwenden Sie das Gerät stets bestimmungsgemäß.

### **BESCHREIBUNG DER BESTIMMUNGSGEMÄSSEN VERWENDUNG:**

Die Bluetooth-Smartwatch ist eine intelligente Uhr, die sich über die Bluetooth-Technologie mit einem Mobiltelefon verbindet und die Synchronisierung von Daten sowie den Zugriff auf verschiedene Funktionen ermöglicht. Sie bietet die Überwachung körperlicher Aktivität, Benachrichtigungen über Nachrichten und Anrufe, Musiksteuerung sowie den Zugriff auf Anwendungen usw.

**Verwenden Sie das Gerät stets bestimmungsgemäß. Die Nutzung des Geräts über den vorgesehenen Zweck hinaus ist rechtswidrig und wirkt sich negativ auf die Umgebung aus.**

### **LADEN: (Abb. auf S. 2)**

Wenn die Smartwatch über einen niedrigen Batteriestand informiert, nehmen Sie das mitgelieferte Ladekabel heraus und schließen Sie dessen USB-Ende an eine Stromquelle an. Das andere Ende mit dem magnetischen Anschluss an die Kontakte der Uhr anlegen. Die magnetische Halterung verbindet die Anschlüsse korrekt. Auf dem Display erscheint ein Ladesymbol. Das Ladesymbol wird auf dem Display der Uhr angezeigt. Wenn die Uhr die vollständige Ladung anzeigt, trennen Sie sie vom Ladegerät. Es wird empfohlen, ein Netzteil mit Ausgangsparametern von 5 V $\overline{\text{---}}$  zu verwenden. Das Netzteil ist nicht im Lieferumfang enthalten.

DIE VOLLSTÄNDIGE BEDIENUNGSANLEITUNG MIT FUNKTIONSBSCHREIBUNG IST UNTER FOLGENDER ADRESSE VERFÜGBAR:

<https://forever.eu>

## EU-Konformitätserklärung

 Die TellForceOne S.A. erklärt hiermit, dass der Typ der Funkanlage Bluetooth Smartwatch BASE ROSEDUST der Richtlinie 2014/53/EU entspricht. Der vollständige Text der EU-Konformitätserklärung ist unter den folgenden Internetadressen verfügbar:

<https://forever.eu/pl/products/forever-bloomdust-champagne-gold-2198.html>

<https://forever.eu/pl/products/forever-rosedust-rosegold-2199.html>

## Ordnungsgemäße Entsorgung von Elektro- und Elektronik-Altgeräten



Das Gerät ist gemäß der europäischen Richtlinie 2012/19/EU über Elektro- und Elektronik-Altgeräte (Waste Electrical and Electronic Equipment – WEEE) mit dem Symbol der durchgestrichenen Mülltonne gekennzeichnet. Produkte, die mit diesem Symbol gekennzeichnet sind, dürfen nach Ablauf ihrer Nutzungsdauer nicht zusammen mit anderem Hausmüll entsorgt oder weggeworfen werden. Der Nutzer ist verpflichtet, Elektro- und Elektronik-Altgeräte bei einer dafür vorgesehenen Sammelstelle abzugeben, an der diese gefährlichen Abfälle einem Recyclingprozess zugeführt werden. Die Sammlung dieser Abfälle an ausgewiesenen Stellen sowie der ordnungsgemäße Verwertungsprozess tragen zum Schutz der natürlichen Ressourcen bei. Das ordnungsgemäße Recycling von Elektro- und Elektronik-Altgeräten wirkt sich positiv auf die Gesundheit der Menschen und die Umwelt aus. Informationen über den Ort und die umweltgerechte Entsorgung von Elektronik-Altgeräten erhalten Nutzer bei der zuständigen örtlichen Behörde, der Abfallsammelstelle oder dem Händler, bei dem das Gerät gekauft wurde.

## Ordnungsgemäße Entsorgung der gebrauchten Batterie



Gemäß der EU-Verordnung 2023/1542 über Batterien und Altbatterien ist dieses Produkt mit dem Symbol der durchgestrichenen Mülltonne gekennzeichnet. Das Symbol bedeutet, dass die in diesem Produkt verwendeten Batterien nicht zusammen mit dem normalen Hausmüll entsorgt werden dürfen, sondern gemäß dieser Verordnung und den lokalen Vorschriften zu behandeln sind. Batterien dürfen nicht zusammen mit unsortiertem Siedlungsabfall entsorgt werden. Batterienutzer müssen das verfügbare Sammelsystem nutzen, das deren Rückgabe, Recycling und Entsorgung ermöglicht. Innerhalb der EU

unte  
über  
sich.



HEI

Shei  
4 Fic  
Shiy.

Hei

TelF  
ul. K  
hotli  
Entw

Täna  
tusjt  
oluli  
midi  
moo  
hool  
gene  
ei pr  
vaba

SEI

1 Pu

IST

unterliegen Sammlung und Recycling von Batterien gesonderten Verfahren. Um mehr über die in Ihrer Nähe bestehenden Verfahren zur Batterierecycling zu erfahren, wenden Sie sich an das Stadtamt, die Abfallwirtschaftsbehörde oder die Deponie.



Diese Bedienungsanleitung sowie die Verpackung des Geräts sind gemäß den lokalen Recyclingrichtlinien zu recyceln.



Symbol zur Kennzeichnung von flacher Pappe (Verpackungsmaterial).

## HERSTELLER DER EINGEBAUTEN BATTERIE:

Shenzhen Mitacbattery Technology Co., LTD.

4 Floor, 3 Floor, 1 Floor, 5 Floor 1 Building, No. 47, Kengwei Avenue, Shangwu Community, Shiyuan Street, Baoan District, Shenzhen, Guangdong, P.R. China

## Herstellerangaben / Kundendienst

TelForceOne S.A.

ul. Krakowska 119 ; 50-428 Wrocław; Polen

hotline: (+48) 71 327 20 00; e-mail: kontakt@forever.eu

Entworfen in Polen; Hergestellt in China

Täname teid meie toote ostmise eest! Enne esmakordset kasutamist lugege palun kasutusjuhend hoolikalt läbi. Säilitage juhend edaspidiseks kasutamiseks, kuna see sisaldab olulist teavet. Ettevõtte Forever kasutat andurite ja algoritmide abil kogutud andmeid, mida saab kasutada sportlike tegevuste või seikluste ajal. Tootmises kasutatavate sobivate moodulite valiku ja rakendamisega soovime tagada võimalikult täpsed mõõtmised. Sellest hoolimata on meie toodete ja teenuste poolt edastatavad andmed hinnangulised ning genereeritud tulemused ei pruugi olla täpsed. Kalorid, pulss, vererõhk ja muud mõõtmised ei pruugi vastata tegelikele väärtustele. Foreveri tooted ja teenused on mõeldud üksnes vabaajakasutuseks, mitte meditsiinilistel eesmärkidel.

## SEADME EHITUS (Joon. lk 2)

1 Puutekraan, 2 Digitaalne kroom, 3 Funktsiooninupp, 4 Laadimispesa

PL  
CZ  
DE  
EE  
EN  
ES  
FR  
IT  
NL  
SK  
SI  
GR  
UA

## SPETSIFIKATSIOON

Ekraan:	AMOLED 1,32" 466x466 px
Juhtimine:	puuteekraan, 1 nupp, digitaalne kroon
Veekindlus:	IP68
Bluetooth:	5.3
Bluetoothi sagedusvahemik:	2402–2480 MHz
Maksimaalne kiiratav võimsus EIRP:	9 dBm
Akud:	Li-ion 3,8 V= 300 mAh; 1,14 Wh
Laadimine:	5 V= 1 A
Maksimaalne tööaeg:	kuni 7 päeva
Ühilduvus:	iOS ≥ 8.0, Android ≥ 5.0
Korpuse materjal:	plastik
Randmeümberrmoot:	180~220 mm
Rihmade materjal:	silikoon + roostevaba teras
Rihma kinnituse laius:	22 mm
Rihma pikkus:	220 mm (135 mm long + 85 mm short)
Rakenduse nimi:	DaFit

## KOMPLEKTI SISU:

Nutkell, laadija, 2 rihma, kasutusjuhend

**HOIATUS:** Enne toote kasutamist kontrollige, kas pakend on kahjustamata ja kas kõik osad on olemas. Enne kasutamist eemaldage kõik pakkematerjalid. Kui mõni osa on kahjustatud või puudub, võtke ühendust müüjaga.

## OHUTU KASUTAMISE JUHISED:

- Lugege käesolev juhend läbi ja säilitage see. Tutvuge juhistega hoolikalt; nende eiramine võib seadet püsivalt kahjustada või põhjustada selle vale toimimise.
- Seadme sees ei ole kasutaja poolt parandatavaid osi.
- Kõik remonditööd peab teostama hooldustehnik. Tootja ei vastuta kahjustuste eest, mis on põhjustatud omavolilisest sekkumisest tootesse.
- Seadmel on sisseehitatud taasiaetav aku. Vältige aku kokkupuudet väga madalate või väga kõrgete temperatuuridega (alla 0 °C / 32 °F või üle 45 °C / 113 °F). Äärmuslikud temperatuurid võivad mõjutada aku mahtuvust ja eluiga. Vältige aku kokkupuudet vedelike ja metallist esemetega, kuna see võib põhjustada aku osalist või täielikku kahjustumist. Kasutage akut ainult ettenähtud otstarbel. Ärge lõhkuge, kahjustage ega visake akut tulle – see võib olla ohtlik ja põhjustada tulekahju. Kasutatud või kahjustatud aku tuleb paigutada spetsiaalsesse konteinerisse. Aku ülelaadimine võib põhjustada selle

kat  
on  
Val  
juh  
kee  
• Ärc  
• Ärc  
• Ärc  
• Päi  
• Sei  
(se  
pu  
ner  
• Kai  
• Ärc  
ala  
• Sei  
haj  
• Ka:

## SE

Blue  
hnl  
funk  
koht

Kasi  
välja  
brit

## LA

Kui r  
üher  
kont  
Laad  
kell I  
on 5

kahjustumist, seetõttu ärge laadige akut kauem kui vajalik. Ärge avage akut. Seadme aku on vahetamatu ja moodustab selle lahutamatu osa. Selle vahetamist ei tohi proovida. Vale tüüpi aku paigaldamine võib põhjustada plahvatuse. Utiliseerige aku vastavalt juhistele. Ärge liilitage seadet sisse kohtades, kus elektroonikaseadmete kasutamine on keelatud, ega olukordades, kus see võib põhjustada häireid või muid ohte.

- Ärge jätke seadet laadimise ajal järelevalveta.
- Ärge jätke seadet pikaks ajaks täielikult tühjaks.
- Ärge kasutage toodet, kui see on kahjustatud.
- Pakend ei ole mänguasi. Hoidke see kohe pärast lahtipakkimist laste eest eemal.
- Seade ei ole mänguasi. Hoidke seadet laste eest eemal. Seadet ei tohi kasutada isikud (sealhulgas lapsed), kellel on piiratud liikumis- või vaimsed võimed, ega isikud, kellel puudub kogemus elektroonikaseadmete kasutamisel. Nad võivad seadet kasutada ainult nende ohutuse eest vastutavate isikute järelevalve all.
- Kaitske toodet kukkumise ja tugevate löökide eest.
- Ärge painutage ega pigistage laadimiskaablit. Kaabli toiteallikast eemaldamisel haarake alati pistikust, mitte kunagi kaablist.
- Seadme puhastamiseks kasutage ainult niisket ja pehmet lappi. Ärge kasutage tugeva happe- või leelisisaldusega puhastusvahendeid.
- Kasutage seadet alati vastavalt selle ettenähtud otstarbele.

## SEADME OTSTARBE KIRJELDUS:

Bluetooth-nutkell on intelligentne kell, mis ühendub mobiiltelefoniga Bluetooth-technoloogia kaudu, võimaldades andmete sünkroniseerimist ja ligipääsu erinevatele funktsioonidele. See pakub füüsilise aktiivsuse jälgimist, teavitusi sõnumite ja kõnede kohta, muusika juhtimist ning ligipääsu rakendustele jms.

Kasutage seadet alati vastavalt selle ettenähtud otstarbele. Seadme kasutamine väljaspool ettenähtud otstarvet on ebaseaduslik ja avaldab negatiivset mõju ümbritsevale keskkonnale.

## LAADIMINE: (Joon. lk 2)

Kui nutkell teavitab aku madalast tasemest, võtke kompleksis olev laadimiskaabel ja ühendage selle USB-ots toiteallikaga. Teine ots magnetilise ühendusega kinnitatakse kella kontaktidele. Magnetkinnitus ühendab kontaktid õigesti. Ekraanile ilmub laadimisikoon. Laadimisikoon kuvatakse kella ekraanil. Kui kell teavitab täielikust laadimisest, ühendage kell laadijast lahti. Soovitav on kasutada toiteadapterit, mille väljundparameetrid on 5V<sup>+</sup>. Toiteadapter ei kuulu komplekti.

kas  
õni

ine

is

a  
tud  
elle

TÄIELIK KASUTUSJUHEHD KOOS FUNKTSIOONIDE KIRJELDUSEGA ON SAADAV AADRESSIL:

<https://forever.eu>

## Vastavusdeklaratsioon Euroopa Liidu direktiividele



Ettevõtte TelForceOne S.A. kinnitab käesolevaga, et raadioseadme tüüp Bluetooth Smartwatch BASE ROSEDUST vastab direktiivile 2014/53/EL. ELi vastavusdeklaratsiooni täielik tekst on kättesaadav järgmistel veebiaadressidel:

<https://forever.eu/pl/products/forever-bloomdust-champagne-gold-2198.html>

<https://forever.eu/pl/products/forever-rosedust-rosegold-2199.html>

## Elektri- ja elektroonikaseadmete nõuetekohane utiliseerimine



Seade on märgistatud läbikriipsutatud prügikonteineri sümboliga vastavalt Euroopa direktiivile 2012/19/EL elektri- ja elektroonikaseadmete jäätmete kohta (WEEE). Selle sümboliga märgistatud tooteid ei tohi pärast kasutusaja lõppu kõrvaldada ega visata koos olmejäätmetega. Kasutaja on kohustatud viima kasutatud elektri- ja elektroonikaseadmed ettenähtud kogumispunkti,

kus need suunatakse ringlussevõtu protsessi. Selliste jäätmete kogumine eraldi ja nende nõuetekohane töötlemine aitab kaitsta loodusvarasid. Elektri- ja elektroonikaseadmete jäätmete korrektne ringlussevõtt avaldab positiivset mõju inimeste tervisele ja keskkonnale. Teavet keskkonnasõbraliku utiliseerimise kohta ja viisi kohta saab kohalikul omavalitsusel, jäätmekogumispunktist või müügikohast, kust seade osteti.

## Kasutatud aku nõuetekohane utiliseerimine



Vastavalt EL määrusele 2023/1542 patareide ja akude ning kasutatud patareide ja akude kohta on see toode märgistatud läbikriipsutatud prügikonteineri sümboliga. Sümbol tähendab, et selles tootes kasutatavaid akusid ei tohi visata koos tavaliste olmejäätmetega, vaid neid tuleb käidelda vastavalt määrusele ja kohalikele eeskirjadele. Akusid ei

tohi visata koos sorteerimata olmejäätmetega. Akude kasutajad peavad kasutama olemasolevat kogumissüsteemi, mis võimaldab nende tagastamist, ringlussevõttu ja utiliseerimist. ELi territooriumil allub akude kogumine ja ringlussevõtt eraldi protseduuridele. Lisateabe saamiseks oma piirkonnas kehtivate akude ringlussevõtu protseduuride kohta pöörduge linnavalitsuse, jäätmekäitlusasutuse või prügilate poole.



Käesolev kasutusjuhend ja seadme pakend tuleb ringlusse võtta vastavalt kohalikele ringlussevõtu juhistele.



SIS

She  
4 Fic  
Shiy,

Too

TelF  
ul. K  
Infot  
Kava

Thar  
carel  
Fore  
activ  
we a  
our j  
Calo  
actu  
not l

DEI

1 To

SPI

Disp  
Cont  
Wati  
Blue  
Blue  
Max  
Batti  
Char



Sümbol, mis tähistab lamedat kartongi (pakendimaterjal).

## SISSEHITATUD AKU TOOTJA:

Shenzhen Mitabattery Technology Co., LTD.

4 Floor, 3 Floor, 1 Floor, 5 Floor 1 Building, No. 47, Kengwei Avenue, Shangwu Community, Shiyuan Street, Baoan District, Shenzhen, Guangdong, P.R. China

## Tootja andmed / Klienditeenindus

TelForceOne S.A.

ul. Krakowska 119 ; 50-428 Wrocław; Poola

Infotelefon: (+48) 71 327 20 00; e-post: kontakt@forever.eu

Kavandatud Poolas; Toodetud Hiinas

Thank you for purchasing our product! Before first use, please read this user manual carefully. Keep the manual for future reference, as it contains important information. Forever uses sensors and algorithms to provide data that can be used during sports activities or adventures. By selecting and using appropriate modules applied in production, we aim to achieve the best possible measurements. Nevertheless, the data provided by our products and services are approximate, and the generated results may not be precise. Calories, heart rate, blood pressure and other measurements may not correspond to actual values. Forever products and services are intended solely for recreational use and not for medical purposes.

## DEVICE STRUCTURE (Fig. on p. 2)

1 Touch screen, 2 Digital crown, 3 Function button, 4 Charging connector

## SPECIFICATION

Display:	AMOLED 1,32" 466 x 466 px
Control:	Touch screen, 1 button, digital crown
Water resistance:	IP68
Bluetooth:	5.3
Bluetooth frequency range:	2402–2480 MHz
Maximum radiated power EIRP:	9 dBm
Battery:	Li-ion 3.8 V== 300 mAh; 1.14 Wh
Charging:	5 V== 1 A

Maximum operating time:	up to 7 days / do 7 dni
Compatibility:	iOS ≥ 8.0, Android ≥ 5.0
Case material:	Plastic
Wrist circumference:	180~220 mm
Strap material:	Silicone + stainless steel
Strap mounting width:	22 mm
Strap length:	220 mm (135 mm long + 85 mm short)
Application name:	DaFit

## PACKAGE CONTENTS:

Smartwatch, charger, 2 straps, user manual

**WARNING:** Before using the product, check that the packaging is intact and that all parts are included. Remove all packaging materials before use. If any parts are damaged or missing, contact the seller.

## SAFETY INSTRUCTIONS:

- Read and keep this manual. Familiarise yourself carefully with the instructions; failure to follow them may permanently damage the device or cause it to malfunction.
- There are no user-serviceable parts inside the device.
- All repairs should be carried out by a service technician. The manufacturer is not responsible for damage caused by unauthorised interference with the product.
- The device has a built-in rechargeable battery. Avoid exposing the battery to very low or very high temperatures (below 0°C / 32°F or above 45°C / 113°F). Extreme temperatures may affect battery capacity and lifespan. Avoid exposing the battery to contact with liquids and metal objects, as this may lead to partial or complete battery damage. Use the battery only for its intended purpose. Do not destroy, damage or throw the battery into fire – this may be dangerous and cause a fire. Used or damaged batteries must be placed in a special container. Overcharging the battery may cause damage; therefore, do not charge it longer than necessary. Do not open the battery. The device battery is non-replaceable and is an integral part of the device. Attempts to replace it are prohibited. Installing an incorrect type of battery may result in an explosion. Dispose of the battery in accordance with the instructions. Do not switch on the device in places where the use of electronic devices is prohibited or where it may cause interference or other hazards.
- Do not leave the device unattended while charging.
- Do not leave the device fully discharged for a long period of time.
- Do not use the product if it is damaged.
- The packaging is not a toy. Keep it away from children immediately after unpacking.

• The  
be  
or l  
un  
• Pro  
• Do  
sup  
• Usi  
alk  
• Ah

## INT

A Bl  
tech  
phys  
to a

Alw  
bey

## CH

Whe  
in th  
Atta  
will  
The  
chan  
It is  
adag  
THE  
http

Dei



http  
http

- The device is not a toy. Keep the device out of the reach of children. The device should not be operated by persons (including children) with reduced physical or mental capabilities or by persons lacking experience in handling electronic equipment. They may only use it under the supervision of persons responsible for their safety.
- Protect the product from drops and strong impacts.
- Do not bend or pinch the charging cable. When unplugging the cable from the power supply, always pull the plug directly, never the cable.
- Use only a damp and soft cloth to clean the device. Do not use agents with high acidic or alkaline concentration.
- Always use the device in accordance with its intended purpose.

### **INTENDED USE OF THE DEVICE:**

A Bluetooth smartwatch is a smart watch that connects to a mobile phone via Bluetooth technology, enabling data synchronisation and access to various functions. It offers physical activity monitoring, notifications of messages and calls, music control and access to applications, etc.

**Always use the device in accordance with its intended purpose. Using the device beyond its intended use is unlawful and has a negative impact on the environment.**

### **CHARGING: (Fig. on p. 2)**

When the smartwatch notifies you of a low battery level, take the charging cable included in the set and connect its USB end to a power source.

Attach the other end with the magnetic tip to the pins on the watch. The magnetic holder will correctly connect the contacts. A charging icon will appear on the screen.

The charging icon will be displayed on the watch screen. When the watch indicates a full charge, disconnect it from the charger.

It is recommended to use a power adapter with output parameters of 5V<sup>+</sup>. The power adapter is not included in the set.

**THE FULL USER MANUAL WITH FUNCTION DESCRIPTIONS IS AVAILABLE AT:**

<https://forever.eu>

### **Declaration of conformity with European Union directives**



TelForceOne S.A. hereby declares that the radio equipment type Bluetooth Smartwatch BASE ROSEDUST is in compliance with Directive 2014/53/EU. The full text of the EU declaration of conformity is available at the following internet addresses:

<https://forever.eu/pl/products/forever-bloomdust-champagne-gold-2198.html>

<https://forever.eu/pl/products/forever-rosedust-rosegold-2199.html>

## Correct disposal of waste electrical and electronic equipment



The device is marked with the symbol of a crossed-out wheeled bin in accordance with European Directive 2012/19/EU on waste electrical and electronic equipment (WEEE). Products marked with this symbol must not be disposed of or thrown away with other household waste after the end of their service life. The user is obliged to dispose of waste electrical and electronic equipment by delivering it to a designated collection point where such hazardous waste is subjected to recycling processes. The collection of this type of waste in designated locations and the proper recovery process contribute to the protection of natural resources. Proper recycling of waste electrical and electronic equipment has a positive impact on human health and the environment. To obtain information on the location and method of environmentally safe disposal of waste electronic equipment, the user should contact the relevant local authority, waste collection point or the point of sale where the equipment was purchased.

## Correct disposal of used batteries



In accordance with EU Regulation 2023/1542 on batteries and waste batteries, this product is marked with the symbol of a crossed-out wheeled bin. The symbol indicates that the batteries used in this product must not be disposed of with normal household waste but must be treated in accordance with the regulation and local regulations. Batteries must not be disposed of together with unsorted municipal waste. Battery users must use the available collection network that enables their return, recycling and disposal. Within the EU, the collection and recycling of batteries are subject to separate procedures. To learn more about the battery recycling procedures in your area, contact the city office, waste management authority or landfill.



This user manual and the device packaging should be recycled in accordance with local recycling guidelines.



Symbol indicating flat cardboard (packaging material).

**MA**

Sher  
4 Fic  
Shiy

**Ma**

TelF  
ul. K  
hotli  
Desi

Grac  
de ir  
impi  
pucc  
uso i  
más  
servi  
la fre  
valor  
recre

**EST**

1 Pa

**ESF**

Part  
Cont  
Resi:  
Blue  
Ranc  
Pote  
Bate  
Carg  
Tierr  
Com

## MANUFACTURER OF THE BUILT-IN BATTERY:

Shenzhen Mitacbattery Technology Co., LTD.

4 Floor, 3 Floor, 1 Floor, 5 Floor 1 Building, No. 47, Kengwei Avenue, Shangwu Community, Shiyuan Street, Baoan District, Shenzhen, Guangdong, P.R. China

## Manufacturer details / Customer service

TelForceOne S.A.

ul. Krakowska 119; 50-428 Wrocław; Poland

hotline: (+48) 71 327 20 00; e-mail: kontakt@forever.eu

Designed in Poland; Made in China

Gracias por adquirir nuestro producto. Antes del primer uso, lea atentamente este manual de instrucciones. Conserve el manual para futuras consultas, ya que contiene información importante. La empresa Forever utiliza sensores y algoritmos para proporcionar datos que pueden utilizarse durante actividades deportivas o aventuras. Mediante la selección y el uso de módulos adecuados aplicados en la producción, buscamos obtener las mediciones más precisas posibles. No obstante, los datos proporcionados por nuestros productos y servicios son aproximados, y los resultados generados pueden no ser precisos. Las calorías, la frecuencia cardíaca, la presión arterial y otras mediciones pueden no corresponder a los valores reales. Los productos y servicios Forever están destinados exclusivamente al uso recreativo y no a fines médicos.

## ESTRUCTURA DEL DISPOSITIVO (Fig. en pág. 2)

1 Pantalla táctil, 2 Corona digital, 3 Botón de función, 4 Conector de carga

## ESPECIFICACIONES

Pantalla:	AMOLED 1,32" 466 x 466 px
Control:	Pantalla táctil, 1 botón, corona digital
Resistencia al agua:	IP68
Bluetooth:	5.3
Rango de frecuencia Bluetooth:	2402–2480 MHz
Potencia máxima radiada EIRP:	9 dBm
Batería:	Li-ion 3,8 V $\approx$ 300 mAh; 1,14 Wh
Carga:	5 V $\approx$ 1 A
Tiempo máximo de funcionamiento:	hasta 7 días
Compatibilidad:	iOS $\geq$ 8.0, Android $\geq$ 5.0

Material de la carcasa:	Plástico
Circunferencia de la muñeca:	180~220 mm
Material de las correas:	Silicona + acero inoxidable
Ancho de montaje de la correa:	22 mm
Longitud de la correa:	220 mm (135 mm long + 85 mm short)
Nombre de la aplicación:	DaFit

## CONTENIDO DEL PAQUETE:

Smartwatch, cargador, 2 correas, manual de instrucciones

**ADVERTENCIA:** Antes de utilizar el producto, compruebe que el embalaje esté intacto y que incluya todas las piezas. Retire todos los materiales de embalaje antes de su uso. Si alguna pieza está dañada o falta, póngase en contacto con el vendedor.

## INSTRUCCIONES DE SEGURIDAD:

- Lea y conserve este manual. Familiarícese cuidadosamente con las instrucciones; el incumplimiento de las mismas puede dañar permanentemente el dispositivo o provocar un funcionamiento incorrecto.
- No hay piezas reparables por el usuario en el interior del dispositivo.
- Todas las reparaciones deben ser realizadas por un técnico de servicio. El fabricante no se hace responsable de los daños causados por una intervención no autorizada en el producto.
- El dispositivo cuenta con una batería recargable e integrada. Evite exponer la batería a temperaturas muy bajas o muy altas (por debajo de 0 °C / 32 °F o por encima de 45 °C / 113 °F). Las temperaturas extremas pueden afectar a la capacidad y la vida útil de la batería. Evite el contacto de la batería con líquidos y objetos metálicos, ya que esto puede provocar daños parciales o totales en la batería. Utilice la batería únicamente para su finalidad prevista. No destruya, dañe ni arroje la batería al fuego; puede ser peligroso y provocar un incendio. Las baterías usadas o dañadas deben colocarse en un contenedor especial. La sobrecarga de la batería puede causar daños; por lo tanto, no la cargue más tiempo del necesario. No abra la batería. La batería del dispositivo no es reemplazable y forma parte integral del mismo. Está prohibido intentar sustituirla. La instalación de un tipo de batería incorrecto puede provocar una explosión. Elimine la batería de acuerdo con las instrucciones. No encienda el dispositivo en lugares donde esté prohibido el uso de dispositivos electrónicos ni cuando pueda causar interferencias u otros peligros.
- No deje el dispositivo sin supervisión durante la carga.
- No deje el dispositivo completamente descargado durante un periodo prolongado.
- No utilice el producto si está dañado.

- El e
- de:
- El c
- no
- red
- pu
- Pro
- No
- alir
- Par
- prt
- Uti

## DE:

Un s  
med  
dive  
y llar

Utili  
disp  
en e

## CAI

Cuar  
en el  
extre  
corre  
se m  
scor  
de si

EL N  
EN:  
http

- El embalaje no es un juguete. Manténgalo fuera del alcance de los niños inmediatamente después de desembalarlo.
- El dispositivo no es un juguete. Manténgalo fuera del alcance de los niños. El dispositivo no debe ser utilizado por personas (incluidos niños) con capacidades físicas o mentales reducidas, ni por personas sin experiencia en el manejo de equipos electrónicos. Solo pueden utilizarlo bajo la supervisión de personas responsables de su seguridad.
- Proteja el producto contra caídas y golpes fuertes.
- No doble ni pellizque el cable de carga. Al desconectar el cable de la fuente de alimentación, sujete siempre el enchufe directamente y nunca el cable.
- Para limpiar el dispositivo, utilice únicamente un paño húmedo y suave. No utilice productos con alta concentración de ácidos o álcalis.
- Utilice siempre el dispositivo de acuerdo con su finalidad prevista.

### **DESCRIPCIÓN DEL USO PREVISTO DEL DISPOSITIVO:**

Un smartwatch Bluetooth es un reloj inteligente que se conecta a un teléfono móvil mediante tecnología Bluetooth, lo que permite la sincronización de datos y el acceso a diversas funciones. Ofrece monitorización de la actividad física, notificaciones de mensajes y llamadas, control de música y acceso a aplicaciones, etc.

**Utilice siempre el dispositivo de acuerdo con su finalidad prevista. El uso del dispositivo fuera de su finalidad prevista es ilegal y tiene un impacto negativo en el entorno.**

### **CARGA: (Fig. en pág. 2)**

Cuando el smartwatch indique un nivel bajo de batería, saque el cable de carga incluido en el paquete y conecte su extremo USB a una fuente de alimentación. Conecte el otro extremo con el conector magnético a los pines del reloj. El soporte magnético conectará correctamente los contactos. Aparecerá un icono de carga en la pantalla. El icono de carga se mostrará en la pantalla del reloj. Cuando el reloj indique que la carga está completa, desconéctelo del cargador. Se recomienda utilizar un adaptador de corriente con parámetros de salida de 5V<sup>+</sup>. El adaptador de corriente no está incluido en el paquete.

**EL MANUAL COMPLETO CON LA DESCRIPCIÓN DE LAS FUNCIONES ESTÁ DISPONIBLE EN:**

<https://forever.eu>

## Declaración de conformidad con las directivas de la Unión Europea



TelForceOne S.A. declara por la presente que el tipo de equipo radioeléctrico Bluetooth Smartwatch BASE ROSEDUST cumple con la Directiva 2014/53/UE. El texto completo de la declaración de conformidad de la UE está disponible en las siguientes direcciones de Internet:

<https://forever.eu/pl/products/forever-bloomdust-champagne-gold-2198.html>

<https://forever.eu/pl/products/forever-rosedust-rosegold-2199.html>

## Eliminación correcta de residuos de aparatos eléctricos y electrónicos



El dispositivo está marcado con el símbolo del contenedor de basura tachado, de conformidad con la Directiva Europea 2012/19/UE sobre residuos de aparatos eléctricos y electrónicos (RAEE). Los productos marcados con este símbolo no deben eliminarse ni desecharse junto con otros residuos domésticos al final de su vida útil. El usuario está obligado a deshacerse de los residuos de aparatos eléctricos y electrónicos entregándolos en un punto de recogida designado, donde dichos residuos peligrosos se someten a procesos de reciclaje. La recogida de este tipo de residuos en lugares designados y el proceso adecuado de recuperación contribuyen a la protección de los recursos naturales. El reciclaje correcto de los residuos de aparatos eléctricos y electrónicos tiene un efecto positivo en la salud humana y el medio ambiente. Para obtener información sobre el lugar y el método de eliminación ecológica de los residuos electrónicos, el usuario debe ponerse en contacto con la autoridad local correspondiente, el punto de recogida de residuos o el punto de venta donde adquirió el equipo.

## Eliminación correcta de la batería usada



De conformidad con el Reglamento (UE) 2023/1542 sobre baterías y baterías usadas, este producto está marcado con el símbolo del contenedor de basura tachado. El símbolo indica que las baterías utilizadas en este producto no deben desecharse junto con los residuos domésticos normales, sino que deben tratarse de acuerdo con el reglamento y las normativas locales. Las baterías no deben desecharse junto con los residuos municipales sin clasificar. Los usuarios de baterías deben utilizar la red de recogida disponible que permite su devolución, reciclaje y eliminación. En el territorio de la UE, la recogida y el reciclaje de baterías están sujetos a procedimientos independientes. Para obtener más información sobre los

proc  
ayur



P

FAE

Sher

4 Fic

Shiy

Dat

TelFi

ul. K

línea

Dise

Men

ce m

infor

foun

sélex

à ob

prod

Les c

ne p

exclt

STF

1 Éc

de c

procedimientos de reciclaje de baterías existentes en su zona, póngase en contacto con el ayuntamiento, la entidad de gestión de residuos o el vertedero.



Este manual de instrucciones y el embalaje del dispositivo deben reciclarse de acuerdo con las directrices locales de reciclaje.



Símbolo que indica cartón plano (material de embalaje).

### FABRICANTE DE LA BATERÍA INCORPORADA:

Shenzhen Mitacbattery Technology Co., LTD.

4 Floor, 3 Floor, 1 Floor, 5 Floor 1 Building, No. 47, Kengwei Avenue, Shangwu Community, Shiyuan Street, Baoan District, Shenzhen, Guangdong, P.R. China

### Datos del fabricante / Servicio de atención al cliente

TelForceOne S.A.

ul. Krakowska 119; 50-428 Wrocław; Polonia

línea directa: (+48) 71 327 20 00; correo electrónico: kontakt@forever.eu

Diseñado en Polonia; Fabricado en China

Merci d'avoir acheté notre produit ! Avant la première utilisation, veuillez lire attentivement ce mode d'emploi. Conservez-le pour consultation ultérieure, car il contient des informations importantes. La société Forever utilise des capteurs et des algorithmes pour fournir des données pouvant être utilisées lors d'activités sportives ou d'aventures. En sélectionnant et en utilisant des modules appropriés lors de la fabrication, nous cherchons à obtenir des mesures aussi précises que possible. Néanmoins, les données fournies par nos produits et services sont approximatives et les résultats générés peuvent ne pas être exacts. Les calories, la fréquence cardiaque, la pression artérielle et d'autres mesures peuvent ne pas correspondre aux valeurs réelles. Les produits et services Forever sont destinés exclusivement à un usage récréatif et non à des fins médicales.

### STRUCTURE DE L'APPAREIL (Fig. p. 2)

1 Écran tactile, 2 Couronne numérique, 3 Bouton de fonction, 4 Connecteur de charge

PL  
CZ  
DE  
EE  
EN  
ES  
FR  
IT  
NL  
SK  
SI  
GR  
UA

## SPÉCIFICATIONS

Écran:	AMOLED 1,32" 466 × 466 px
Commande:	écran tactile, 1 bouton, couronne numérique
Étanchéité:	IP68
Bluetooth:	5.3
Plage de fréquences Bluetooth:	2402–2480 MHz
Puissance rayonnée maximale EIRP:	9 dBm
Batterie:	Li-ion 3,8 V $\approx$ 300 mAh ; 1,14 Wh
Charge:	5 V $\approx$ 1 A
Autonomie maximale:	jusqu'à 7 jours
Compatibilité:	iOS $\geq$ 8.0, Android $\geq$ 5.0
Matériau du boîtier:	plastique
Tour de poignet:	180–220 mm
Matériau des bracelets:	silicone + acier inoxydable
Largeur de fixation du bracelet:	22 mm
Longueur du bracelet:	220 mm (135 mm long + 85 mm short)
Nom de l'application:	DaFit

## CONTENU DE L'EMBALLAGE :

Smartwatch, chargeur, 2 bracelets, mode d'emploi

**AVERTISSEMENT:** Avant d'utiliser le produit, vérifiez que l'emballage est intact et que toutes les pièces sont présentes. Retirez tous les matériaux d'emballage avant utilisation. Si des pièces sont endommagées ou manquantes, contactez le vendeur.

## CONSIGNES DE SÉCURITÉ :

- Lisez et conservez ce mode d'emploi. Familiarisez-vous soigneusement avec les consignes ; leur non-respect peut endommager définitivement l'appareil ou entraîner un dysfonctionnement.
- L'appareil ne contient aucune pièce réparable par l'utilisateur.
- Toutes les réparations doivent être effectuées par un technicien qualifié. Le fabricant n'est pas responsable des dommages résultant d'une intervention non autorisée sur le produit.
- L'appareil est équipé d'une batterie rechargeable intégrée. Évitez d'exposer la batterie à des températures très basses ou très élevées (inférieures à 0 °C / 32 °F ou supérieures à 45 °C / 113 °F). Les températures extrêmes peuvent affecter la capacité et la durée de vie de la batterie. Évitez tout contact de la batterie avec des liquides et des objets métalliques, car cela peut entraîner des dommages partiels ou totaux. Utilisez la batterie uniquement conformément à sa destination. Ne détériorez pas la batterie, ne la percez pas et ne la jetez pas au feu ; cela peut être dangereux et provoquer un incendie. Les

## DE:

La sr  
mob  
dive  
d'ap

Utili  
de l  
l'em

## CH:

Lors  
et co  
le co

batteries usagées ou endommagées doivent être placées dans un conteneur spécial. Une surcharge de la batterie peut l'endommager ; ne la chargez donc pas plus longtemps que nécessaire. N'ouvrez pas la batterie. La batterie de l'appareil est non remplaçable et fait partie intégrante de celui-ci. Toute tentative de remplacement est interdite. L'installation d'une batterie de type incorrect peut entraîner une explosion. Éliminez la batterie conformément aux instructions. N'allumez pas l'appareil dans des endroits où l'utilisation d'appareils électroniques est interdite ou lorsqu'elle peut provoquer des interférences ou d'autres dangers.

- Ne laissez pas l'appareil sans surveillance pendant la charge.
- Ne laissez pas l'appareil complètement déchargé pendant une longue période.
- N'utilisez pas le produit s'il est endommagé.
- L'emballage n'est pas un jouet. Tenez-le hors de portée des enfants immédiatement après le déballage.
- L'appareil n'est pas un jouet. Conservez-le hors de portée des enfants. L'appareil ne doit pas être utilisé par des personnes (y compris des enfants) ayant des capacités physiques ou mentales réduites, ni par des personnes sans expérience dans l'utilisation d'appareils électroniques. Elles ne peuvent l'utiliser que sous la surveillance de personnes responsables de leur sécurité.
- Protégez le produit contre les chutes et les chocs violents.
- Ne pliez pas et ne pincez pas le câble de charge. Lors du débranchement du câble de l'alimentation, saisissez toujours la fiche et jamais le câble.
- Pour nettoyer l'appareil, utilisez uniquement un chiffon doux et humide. N'utilisez pas de produits à forte concentration acide ou alcaline.
- Utilisez toujours l'appareil conformément à sa destination.

## DESCRIPTION DE L'UTILISATION PRÉVUE:

La smartwatch Bluetooth est une montre intelligente qui se connecte à un téléphone mobile via la technologie Bluetooth, permettant la synchronisation des données et l'accès à diverses fonctions. Elle offre le suivi de l'activité physique, des notifications de messages et d'appels, le contrôle de la musique ainsi que l'accès aux applications, etc.

**Utilisez toujours l'appareil conformément à son utilisation prévue. L'utilisation de l'appareil en dehors de sa destination est illégale et a un impact négatif sur l'environnement.**

## CHARGE: (Fig. p. 2)

Lorsque la smartwatch indique un niveau de batterie faible, sortez le câble de charge fourni et connectez son extrémité USB à une source d'alimentation. Fixez l'autre extrémité avec le connecteur magnétique aux broches de la montre. Le support magnétique reliera correc-

tement les contacts. Une icône de charge apparaîtra à l'écran. L'icône de charge s'affichera sur l'écran de la montre. Lorsque la montre indique une charge complète, déconnectez-la du chargeur. Il est recommandé d'utiliser un adaptateur secteur avec des paramètres de sortie de 5 V $\overline{\text{---}}$ . L'adaptateur secteur n'est pas inclus dans l'emballage.

**LE MODE D'EMPLOI COMPLET AVEC LA DESCRIPTION DES FONCTIONS EST DISPONIBLE À L'ADRESSE :**

<https://forever.eu>

## Déclaration de conformité aux directives de l'Union européenne



TelForceOne S.A. déclare par la présente que le type d'équipement radio Bluetooth Smartwatch BASE ROSEDUST est conforme à la directive 2014/53/UE. Le texte complet de la déclaration de conformité UE est disponible aux adresses Internet suivantes :

<https://forever.eu/pl/products/forever-bloomdust-champagne-gold-2198.html>

<https://forever.eu/pl/products/forever-rosedust-rosegold-2199.html>

## Élimination correcte des équipements électriques et électroniques usagés



L'appareil est marqué du symbole de la poubelle barrée conformément à la directive européenne 2012/19/UE relative aux déchets d'équipements électriques et électroniques (DEEE). Les produits portant ce symbole ne doivent pas être éliminés ou jetés avec les autres déchets ménagers à la fin de leur durée de vie. L'utilisateur est tenu de se débarrasser des équipements électriques et électroniques usagés en les déposant dans un point de collecte désigné, où ces déchets dangereux sont soumis à des processus de recyclage. La collecte de ce type de déchets dans des lieux dédiés et leur traitement approprié contribuent à la protection des ressources naturelles. Le recyclage correct des équipements électriques et électroniques usagés a un impact positif sur la santé humaine et l'environnement. Pour obtenir des informations sur le lieu et la méthode d'élimination écologique des déchets électroniques, l'utilisateur doit contacter l'autorité locale compétente, le point de collecte des déchets ou le point de vente où l'équipement a été acheté.

## Élimination correcte de la batterie usagée



Conformément au règlement (UE) 2023/1542 relatif aux batteries et aux batteries usagées, ce produit est marqué du symbole de la poubelle barrée. Ce symbole indique que les batteries utilisées dans ce produit ne doivent pas être jetées avec les déchets ménagers ordinaires, mais doivent



FAE

Coc

ra  
la  
:

IBLE

être traitées conformément au règlement et aux réglementations locales. Les batteries ne doivent pas être éliminées avec les déchets municipaux non triés. Les utilisateurs de batteries doivent utiliser le réseau de collecte disponible permettant leur retour, leur recyclage et leur élimination. Sur le territoire de l'UE, la collecte et le recyclage des batteries sont soumis à des procédures distinctes. Pour en savoir plus sur les procédures de recyclage des batteries existantes dans votre région, contactez la mairie, l'organisme de gestion des déchets ou la décharge.



Ce mode d'emploi ainsi que l'emballage de l'appareil doivent être recyclés conformément aux directives locales de recyclage.

mité



Symbole indiquant le carton plat (matériau d'emballage).

### FABRICANT DE LA BATTERIE INTÉGRÉE :

Shenzhen Mitacbattery Technology Co., LTD.

4 Floor, 3 Floor, 1 Floor, 5 Floor 1 Building, No. 47, Kengwei Avenue, Shangwu Community, Shiyuan Street, Baoan District, Shenzhen, Guangdong, P.R. China

### Coordonnées du fabricant / Service client

TelForceOne S.A.

ul. Krakowska 119; 50-428 Wrocław; Pologne

hotline : (+48) 71 327 20 00; e-mail : kontakt@forever.eu

Conçu en Pologne; Fabriqué en Chine

à

de

t

;

urces

in

ur

sit

ente

ux

re

rent

Grazie per aver acquistato il nostro prodotto! Prima del primo utilizzo leggere attentamente il presente manuale di istruzioni. Conservare il manuale per consultazioni future, poiché contiene informazioni importanti. L'azienda Forever utilizza sensori e algoritmi per fornire dati che possono essere utilizzati durante attività sportive o avventure. Selezionando e utilizzando moduli appropriati impiegati nella produzione, puntiamo a ottenere le misurazioni più accurate possibili. Tuttavia, i dati forniti dai nostri prodotti e servizi sono approssimativi e i risultati generati potrebbero non essere precisi. Calorie, frequenza cardiaca, pressione sanguigna e altre misurazioni potrebbero non corrispondere ai valori reali. I prodotti e i servizi Forever sono destinati esclusivamente all'uso ricreativo e non a scopi medici.

PL  
CZ  
DE  
EE  
EN  
ES  
FR  
IT  
NL  
SK  
SI  
GR  
UA

## STRUTTURA DEL DISPOSITIVO (Fig. a pag. 2)

1 Schermo touch, 2 Corona digitale, 3 Pulsante funzione, 4 Connettore di ricarica

### SPECIFICHE

Display:	AMOLED 1,32" 466 × 466 px
Comandi:	schermo touch, 1 pulsante, corona digitale
Resistenza all'acqua:	IP68
Bluetooth:	5.3
Intervallo di frequenza Bluetooth:	2402–2480 MHz
Potenza massima irradiata EIRP:	9 dBm
Batteria:	Li-ion 3,8 V --- 300 mAh; 1,14 Wh
Ricarica:	5 V --- 1 A
Tempo massimo di funzionamento:	fino a 7 giorni
Compatibilità:	iOS ≥ 8.0, Android ≥ 5.0
Materiale della cassa:	plastica
Circonferenza del polso:	180~220 mm
Materiale dei cinturini:	silicone + acciaio inox
Larghezza di attacco del cinturino:	22 mm
Lunghezza del cinturino:	220 mm (135 mm long + 85 mm short)
Nome dell'applicazione:	DaFit

### CONTENUTO DELLA CONFEZIONE:

Smartwatch, caricatore, 2 cinturini, manuale di istruzioni

**AVVERTENZA:** Prima di utilizzare il prodotto, verificare che l'imballaggio sia integro e che tutte le parti siano presenti. Prima dell'uso rimuovere tutti i materiali di imballaggio. Se alcune parti risultano danneggiate o mancanti, contattare il rivenditore.

### NORME DI SICUREZZA:

- Leggere e conservare il presente manuale. Familiarizzare attentamente con le istruzioni; il mancato rispetto delle stesse può danneggiare permanentemente il dispositivo o causarne un funzionamento non corretto.
- All'interno del dispositivo non sono presenti parti riparabili dall'utente.
- Tutte le riparazioni devono essere eseguite da personale di assistenza qualificato. Il produttore non è responsabile per danni causati da interventi non autorizzati sul prodotto.
- Il dispositivo è dotato di una batteria ricaricabile integrata. Evitare di esporre la batteria a temperature molto basse o molto elevate (inferiori a 0 °C / 32 °F o superiori a 45 °C / 113 °F). Le temperature estreme possono influire sulla capacità e sulla durata della batteria. Evitare il contatto della batteria con liquidi e oggetti metallici, poiché ciò potrebbe causar-

ne  
pre  
per  
in i  
per  
del  
sos  
di e  
in l  
int  
• No  
• No  
• No  
• L'in  
l'ag  
• Il d  
Il d  
caç  
ele  
lon  
• Pro  
• Nc  
affi  
• Per  
util  
• Uti

### DE:

Lo sr  
tram  
varie  
cont

Utili  
lizzè  
sull'

ne il danneggiamento parziale o totale. Utilizzare la batteria esclusivamente per lo scopo previsto. Non distruggere, danneggiare o gettare la batteria nel fuoco: ciò può essere pericoloso e causare incendi. Le batterie usate o danneggiate devono essere collocate in appositi contenitori. Il sovraccarico della batteria può causarne il danneggiamento; pertanto non ricaricarla più a lungo del necessario. Non aprire la batteria. La batteria del dispositivo non è sostituibile ed è parte integrante dello stesso. È vietato tentare di sostituirla. L'installazione di un tipo di batteria non corretto può comportare il rischio di esplosione. Smaltire la batteria secondo le istruzioni. Non accendere il dispositivo in luoghi in cui è vietato l'uso di dispositivi elettronici o quando potrebbe causare interferenze o altri pericoli.

- Non lasciare il dispositivo incustodito durante la ricarica.
- Non lasciare il dispositivo completamente scarico per un periodo prolungato.
- Non utilizzare il prodotto se è danneggiato.
- L'imballaggio non è un giocattolo. Tenerlo fuori dalla portata dei bambini subito dopo l'apertura.
- Il dispositivo non è un giocattolo. Tenere il dispositivo fuori dalla portata dei bambini. Il dispositivo non deve essere utilizzato da persone (compresi i bambini) con ridotte capacità fisiche o mentali, né da persone prive di esperienza nell'uso di apparecchiature elettroniche. Possono utilizzarlo solo sotto la supervisione di persone responsabili della loro sicurezza.
- Proteggere il prodotto da cadute e urti violenti.
- Non piegare né schiacciare il cavo di ricarica. Quando si collega il cavo dall'alimentatore, afferrare sempre direttamente la spina e mai il cavo.
- Per la pulizia del dispositivo utilizzare esclusivamente un panno morbido e umido. Non utilizzare detergenti con alta concentrazione di sostanze acide o alcaline.
- Utilizzare sempre il dispositivo in conformità con la sua destinazione d'uso.

### **DESCRIZIONE DELL'USO PREVISTO DEL DISPOSITIVO:**

Lo smartwatch Bluetooth è un orologio intelligente che si collega a un telefono cellulare tramite la tecnologia Bluetooth, consentendo la sincronizzazione dei dati e l'accesso a varie funzioni. Offre il monitoraggio dell'attività fisica, notifiche di messaggi e chiamate, il controllo della musica e l'accesso alle applicazioni, ecc.

**Utilizzare sempre il dispositivo in conformità con la sua destinazione d'uso. L'utilizzo del dispositivo oltre lo scopo previsto è illegale e ha un impatto negativo sull'ambiente.**

## RICARICA: Fig. a pag. 2

Quando lo smartwatch segnala un basso livello della batteria, prendere il cavo di ricarica incluso nella confezione e collegare l'estremità USB a una fonte di alimentazione. Collegare l'altra estremità con il connettore magnetico ai pin dell'orologio. Il supporto magnetico collegherà correttamente i contatti. Sullo schermo apparirà l'icona di ricarica. L'icona di ricarica verrà visualizzata sullo schermo dell'orologio. Quando l'orologio segnala la carica completa, scollegarlo dal caricatore. Si consiglia di utilizzare un alimentatore con parametri di uscita pari a 5V<sup>max</sup>. L'alimentatore non è incluso nella confezione.

IL MANUALE COMPLETO CON LA DESCRIZIONE DELLE FUNZIONI È DISPONIBILE ALL'INDIRIZZO:

<https://forever.eu>

## Dichiarazione di conformità alle direttive dell'Unione Europea



TelForceOne S.A. dichiara con la presente che il tipo di apparecchiatura radio Bluetooth Smartwatch BASE ROSEDDUST è conforme alla Direttiva 2014/53/UE. Il testo completo della dichiarazione di conformità UE è disponibile ai seguenti indirizzi Internet:

<https://forever.eu/pl/products/forever-bloomdust-champagne-gold-2198.html>

<https://forever.eu/pl/products/forever-roseddust-rosegold-2199.html>

## Corretto smaltimento delle apparecchiature elettriche ed elettroniche usate



Il dispositivo è contrassegnato dal simbolo del bidone dei rifiuti barrato, in conformità alla Direttiva Europea 2012/19/UE sui rifiuti di apparecchiature elettriche ed elettroniche (RAEE). I prodotti contrassegnati con questo simbolo non devono essere smaltiti o gettati insieme ai rifiuti domestici al termine del loro ciclo di vita. L'utente è tenuto a smaltire le apparecchiature elettriche ed elettroniche usate consegnandole a un punto di raccolta designato, dove tali rifiuti pericolosi vengono avviati a processi di riciclaggio. La raccolta di questo tipo di rifiuti in luoghi dedicati e il corretto processo di recupero contribuiscono alla protezione delle risorse naturali. Il corretto riciclaggio delle apparecchiature elettriche ed elettroniche usate ha un impatto positivo sulla salute umana e sull'ambiente. Per ottenere informazioni sul luogo e sulle modalità di smaltimento ecocompatibile delle apparecchiature elettroniche usate, l'utente deve contattare l'autorità locale competente, il centro di raccolta dei rifiuti o il punto vendita presso cui è stata acquistata l'apparecchiatura.



## Corretto smaltimento della batteria usata



In conformità al Regolamento (UE) 2023/1542 sulle batterie e sulle batterie usate, questo prodotto è contrassegnato dal simbolo del bidone dei rifiuti barrato. Il simbolo indica che le batterie utilizzate in questo prodotto non devono essere smaltite insieme ai normali rifiuti domestici, ma devono essere trattate in conformità al regolamento e alle normative locali. Le batterie non devono essere smaltite insieme ai rifiuti urbani indifferenziati. Gli utenti delle batterie devono utilizzare la rete di raccolta disponibile che consente la restituzione, il riciclaggio e lo smaltimento delle stesse. Nel territorio dell'UE, la raccolta e il riciclaggio delle batterie sono soggetti a procedure separate. Per maggiori informazioni sulle procedure di riciclaggio delle batterie esistenti nella propria zona, contattare il comune, l'ente di gestione dei rifiuti o la discarica.



Il presente manuale di istruzioni e l'imballaggio del dispositivo devono essere riciclati in conformità con le linee guida locali in materia di riciclaggio.



Simbolo che indica cartone piatto (materiale di imballaggio).

## PRODUTTORE DELLA BATTERIA INTEGRATA:

Shenzhen Mitabattery Technology Co., LTD.

4 Floor, 3 Floor, 1 Floor, 5 Floor 1 Building, No. 47, Kengwei Avenue, Shangwu Community, Shiyan Street, Baoan District, Shenzhen, Guangdong, P.R. China

## Dati del produttore / Servizio clienti

TelForceOne S.A.

ul. Krakowska 119; 50-428 Wrocław; Polonia

linea telefonica: (+48) 71 327 20 00; e-mail: kontakt@forever.eu

Progettato in Polonia; Prodotto in Cina

Hartelijk dank voor de aankoop van ons product! Lees deze gebruiksaanwijzing vóór het eerste gebruik zorgvuldig door. Bewaar de handleiding voor toekomstig gebruik, aangezien deze belangrijke informatie bevat. Het bedrijf Forever gebruikt sensoren en algoritmen om gegevens te leveren die kunnen worden gebruikt tijdens sportactiviteiten of avonturen. Door geschikte modules te selecteren en toe te passen tijdens de productie streven wij naar zo nauwkeurig mogelijke metingen. Desondanks zijn de door onze producten en diensten verstrekte gegevens schattingen en kunnen de gegenereerde resultaten onnauwkeurig zijn. Calorieën, hartslag, bloeddruk en andere metingen komen mogelijk niet overeen met de werkelijke waarden. Producten en diensten van Forever zijn uitsluitend bedoeld voor recreatief gebruik en niet voor medische doeleinden.

## OPBOUW VAN HET APPARAAT (Afb. op pag. 2)

1 Touchscreen, 2 Digitale kroon, 3 Functieknop, 4 Laadaansluiting

### SPECIFICATIES

Display:	AMOLED 1,32" 466 × 466 px
Bediening:	touchscreen, 1 knop, digitale kroon
Waterbestendigheid:	IP68
Bluetooth:	5.3
Bluetooth-frequentiebereik:	2402–2480 MHz
Maximaal uitgestraald vermogen EIRP:	9 dBm
Batterij:	Li-ion 3,8V --- 300 mAh; 1,14 Wh
Opladen:	5V --- 1 A
Maximale gebruiksduur:	tot 7 dagen
Compatibiliteit:	iOS ≥ 8.0, Android ≥ 5.0
Materiaal behuizing:	kunststof
Polsomtrek:	180~220 mm
Materiaal bandjes:	siliconen + roestvrij staal
Bandaanzet:	22 mm
Lengte van de band:	220 mm (135 mm long + 85 mm short)
Naam van de applicatie:	DaFit

### INHOUD VAN DE VERPAKKING:

Smartwatch, oplader, 2 bandjes, gebruiksaanwijzing

**WAARSCHUWING:** Controleer vóór gebruik of de verpakking onbeschadigd is en of alle onderdelen aanwezig zijn. Verwijder vóór gebruik alle verpakkingsmaterialen. Als onderdelen beschadigd zijn of ontbreken, neem contact op met de verkoper.

## VEI

- Lee
- ins
- onj
- In l
- get
- All
- aar
- He
- var
- °C,
- bei
- aar
- Gel
- de:
- Pla
- bat
- Op
- int
- pla
- bat
- var
- ver
- Lai
- Lai
- Gel
- De
- var
- He
- apj
- lijk
- apj
- die
- Be:
- Bui
- alti
- Gel
- get

## VEILIGHEIDSINSTRUCTIES:

- Lees deze gebruiksaanwijzing en bewaar deze. Maak uzelf grondig vertrouwd met de instructies; het niet naleven ervan kan het apparaat permanent beschadigen of een onjuiste werking veroorzaken.
- In het apparaat bevinden zich geen onderdelen die door de gebruiker kunnen worden gerepareerd.
- Alle reparaties moeten worden uitgevoerd door een servicetechnicus. De fabrikant is niet aansprakelijk voor schade veroorzaakt door eigenmachtige ingrepen in het product.
- Het apparaat is voorzien van een ingebouwde oplaadbare batterij. Vermijd blootstelling van de batterij aan zeer lage of zeer hoge temperaturen (onder 0 °C / 32 °F of boven 45 °C / 113 °F). Extreme temperaturen kunnen de capaciteit en levensduur van de batterij beïnvloeden. Vermijd contact van de batterij met vloeistoffen en metalen voorwerpen, aangezien dit kan leiden tot gedeeltelijke of volledige beschadiging van de batterij. Gebruik de batterij uitsluitend voor het beoogde doel. Beschadig de batterij niet, vernietig deze niet en gooi deze niet in het vuur – dit kan gevaarlijk zijn en brand veroorzaken. Plaats gebruikte of beschadigde batterijen in een speciale container. Overladen van de batterij kan schade veroorzaken; laad de batterij daarom niet langer op dan noodzakelijk. Open de batterij niet. De batterij van het apparaat is niet vervangbaar en vormt een integraal onderdeel van het apparaat. Pogingen tot vervanging zijn verboden. Het plaatsen van een batterij van een onjuist type kan explosiegevaar opleveren. Verwijder de batterij volgens de instructies. Schakel het apparaat niet in op plaatsen waar het gebruik van elektronische apparaten verboden is of wanneer dit storingen of andere gevaren kan veroorzaken.
- Laat het apparaat niet onbeheerd achter tijdens het opladen.
- Laat het apparaat niet gedurende langere tijd volledig ontladen.
- Gebruik het product niet als het beschadigd is.
- De verpakking is geen speelgoed. Houd deze direct na het uitpakken buiten het bereik van kinderen.
- Het apparaat is geen speelgoed. Houd het apparaat buiten het bereik van kinderen. Het apparaat mag niet worden bediend door personen (ook kinderen) met beperkte lichamelijke of geestelijke vermogens, noch door personen zonder ervaring met elektronische apparatuur. Zij mogen het apparaat uitsluitend gebruiken onder toezicht van personen die verantwoordelijk zijn voor hun veiligheid.
- Bescherm het product tegen vallen en sterke schokken.
- Buig of klem de oplaadkabel niet. Trek bij het loskoppelen van de kabel uit de voeding altijd aan de stekker en nooit aan de kabel.
- Gebruik voor het reinigen van het apparaat uitsluitend een zachte, vochtige doek. Gebruik geen middelen met een hoge concentratie zuren of basen.

- Gebruik het apparaat altijd overeenkomstig het beoogde gebruik.

## BESCHRIJVING VAN HET BEOOGDE GEBRUIK:

Een Bluetooth-smartwatch is een slim horloge dat via Bluetooth-technologie verbinding maakt met een mobiele telefoon, waardoor gegevenssynchronisatie en toegang tot verschillende functies mogelijk zijn. Het biedt monitoring van fysieke activiteit, meldingen van berichten en oproepen, muziekbediening en toegang tot applicaties, enz.

**Gebruik het apparaat altijd overeenkomstig het beoogde gebruik. Gebruik van het apparaat buiten het beoogde doel is onwettig en heeft een negatieve invloed op de omgeving.**

## OPLADEN: (Afb. op pag. 2)

Wanneer de smartwatch een laag batterijniveau meldt, neem de meegeleverde oplaadkabel en sluit het USB-uiteinde aan op een voedingsbron. Bevestig het andere uiteinde met de magnetische aansluiting aan de contactpunten van het horloge. De magnetische houder verbindt de contacten correct. Er verschijnt een oplaadpictogram op het scherm. Het oplaadpictogram wordt op het scherm van het horloge weergegeven.

Wanneer het horloge een volledige lading aangeeft, koppelt u het los van de oplader. Het wordt aanbevolen een voedingsadapter te gebruiken met uitgangsparameters van 5V $\overline{\text{DC}}$ . De voedingsadapter is niet inbegrepen.

DE VOLLEDIGE GEBRUIKSAANWIJZING MET FUNCTIEBESCHRIJVING IS BESCHIKBAAR OP:

<https://forever.eu>

## Conformiteitsverklaring met de richtlijnen van de Europese Unie



TelForceOne S.A. verklaart hierbij dat het type radioapparatuur Bluetooth Smartwatch BASE ROSEDUST voldoet aan Richtlijn 2014/53/EU. De volledige tekst van de EU-conformiteitsverklaring is beschikbaar op de volgende internetadressen:

<https://forever.eu/pl/products/forever-bloomdust-champagne-gold-2198.html>

<https://forever.eu/pl/products/forever-rosedust-rosegold-2199.html>

Cor  
nis



is ve  
aang  
inzai  
drag  
afge  
gezo  
milik  
met  
aang

Cor



veroi  
ongi  
besc  
Binn  
proc  
omg  
Deze  
volg  
Sym

FAE

Shei  
4 Fic  
Shiy

## Correcte verwijdering van afgedankte elektrische en elektronische apparatuur



Het apparaat is gemarkeerd met het symbool van een doorgekruiste afvalcontainer overeenkomstig de Europese Richtlijn 2012/19/EU betreffende afgedankte elektrische en elektronische apparatuur (AEEA/WEEE). Producten die met dit symbool zijn gemarkeerd, mogen na afloop van hun gebruiksduur niet samen met ander huishoudelijk afval worden weggegooid. De gebruiker

is verplicht afgedankte elektrische en elektronische apparatuur af te geven bij een aangewezen inzamelpunt, waar deze gevaarlijke afvalstoffen worden gerecycled. Het inzamelen van dit type afval op aangewezen locaties en een correct verwerkingsproces dragen bij aan de bescherming van natuurlijke hulpbronnen. Correcte recycling van afgedankte elektrische en elektronische apparatuur heeft een positief effect op de gezondheid van mensen en het milieu. Voor informatie over de plaats en wijze van milieuvriendelijke verwijdering van elektronisch afval kan de gebruiker contact opnemen met de bevoegde lokale autoriteit, het afvalinzamelpunt of de winkel waar het apparaat is aangeschaft.

## Correcte verwijdering van de gebruikte batterij



Overeenkomstig Verordening (EU) 2023/1542 inzake batterijen en afgedankte batterijen is dit product gemarkeerd met het symbool van een doorgekruiste afvalcontainer. Dit symbool geeft aan dat de in dit product gebruikte batterijen niet samen met normaal huishoudelijk afval mogen worden weggegooid, maar moeten worden behandeld volgens de verordening en de lokale regelgeving. Batterijen mogen niet worden weggegooid met ongesorteerd huishoudelijk afval. Gebruikers van batterijen moeten gebruikmaken van het beschikbare inzamelsysteem dat terugname, recycling en verwijdering mogelijk maakt. Binnen de EU zijn inzameling en recycling van batterijen onderworpen aan afzonderlijke procedures. Neem voor meer informatie over de batterijrecyclingprocedures in uw omgeving contact op met het gemeentehuis, de afvalbeheerinstantie of de stortplaats. Deze gebruiksaanwijzing en de verpakking van het apparaat moeten worden gerecycled volgens de lokale recyclingrichtlijnen.

Symbool dat plat karton aanduidt (verpakkingsmateriaal).

## FABRIKANT VAN DE INGEBOUWDE BATTERIJ:

Shenzhen Mitacbattery Technology Co., LTD.

4 Floor, 3 Floor, 1 Floor, 5 Floor 1 Building, No. 47, Kengwei Avenue, Shangwu Community, Shiyan Street, Baoan District, Shenzhen, Guangdong, P.R. China

## Gegevens van de fabrikant / Klantenservice

TelForceOne S.A.

ul. Krakowska 119; 50-428 Wrocław; Polen

infolijn: (+48) 71 327 20 00; e-mail: kontakt@forever.eu

Ontworpen in Polen; Gemaakt in China

Ďakujeme za zakúpenie nášho produktu! Pred prvým použitím si pozorne prečítajte tento návod na použitie. Návod si uschovajte na neskoršie použitie, pretože obsahuje dôležité informácie. Spoločnosť Forever používa senzory a algoritmy na poskytovanie údajov, ktoré možno využiť počas športových aktivít alebo dobrodružstiev. Výberom a použitím vhodných modulov použitých pri výrobe sa snažíme dosiahnuť čo najpresnejšie merania. Napriek tomu sú údaje poskytované našimi produktmi a službami iba orientačné a generované výsledky nemusia byť presné. Kalórie, srdcová frekvencia, krvný tlak a ďalšie merania nemusia zodpovedať skutočným hodnotám. Produkty a služby Forever sú určené výhradne na rekreačné použitie a nie na lekárske účely.

### KOŇŠTRUKCIA ZARIADENIA (Obr. na str. 2)

1 Dotykový displej, 2 Digitálna korunka, 3 Funkčné tlačidlo, 4 Nabíjací konektor

### ŠPECIFIKÁCIA

Displej:	AMOLED 1,32" 466 × 466 px
Ovládanie:	dotykový displej, 1 tlačidlo, digitálna korunka
Vodotesnosť:	IP68
Bluetooth:	5.3
Frekvenčný rozsah Bluetooth:	2402–2480 MHz
Maximálny vyžarovaný výkon EIRP:	9 dBm
Batéria:	Li-ion 3,8 V --- 300 mAh; 1,14 Wh
Nabíjanie:	5 V --- 1 A
Maximálna doba prevádzky:	až 7 dní
Kompatibilita:	iOS ≥ 8.0, Android ≥ 5.0
Materiál puzdra:	plast
Obvod zápästia:	180~220 mm
Materiál remienkov:	silikón + nehrdzavejúca oceľ
Rozteč uchytenia remienka:	22 mm
Dĺžka remienka:	220 mm (135 mm long + 85 mm short)
Názov aplikácie:	DaFit

## OB!

Sma

UPO

obs:

niek

## ZÁ:

• Pre

• ne

• Vo

• VŠ:

• sp:

• Zar

• ale

• tep

• lín:

• poi

• nel

• bat

• pre

• ne

• Poi

• pol

• za:

• Ne

• Ne

• Ne

• Ob

• Zar

• slu

• ani

• po

• Ch:

• Ne

• u:

• Na

• vy:

• Zar

## OBSAH BALENIA:

Smartwatch, nabíjačka, 2 remienky, návod na použitie

**UPOZORNENIE:** Pred použitím produktu skontrolujte, či je obal nepoškodený a či obsahuje všetky časti. Pred použitím odstráňte všetky obalové materiály. Ak sú niektoré časti poškodené alebo chýbajú, kontaktujte predajcu.

## ZÁSADY BEZPEČNÉHO POUŽÍVANIA:

- Prečítajte si a uschovajte tento návod. Dôkladne sa oboznámte s pokynmi; ich nedodržanie môže spôsobiť trvalé poškodenie zariadenia alebo jeho nesprávnu funkciu.
- Vo vnútri zariadenia sa nenachádzajú žiadne časti opraviteľné používateľom.
- Všetky opravy by mal vykonávať servisný technik. Výrobca nezodpovedá za poškodenia spôsobené neodborným zásahom do produktu.
- Zariadenie má vstavanú nabíjateľnú batériu. Vyhnite sa vystaveniu batérie veľmi nízkym alebo veľmi vysokým teplotám (pod 0 °C / 32 °F alebo nad 45 °C / 113 °F). Extrémne teploty môžu ovplyvniť kapacitu a životnosť batérie. Zabráňte kontaktu batérie s kvapalinami a kovovými predmetmi, pretože to môže viesť k jej čiastočnému alebo úplnému poškodeniu. Batériu používajte iba na určený účel. Batériu neničte, nepoškodujte ani neháďte do ohňa – môže to byť nebezpečné a spôsobiť požiar. Použitú alebo poškodenú batériu vložte do špeciálneho kontajnera. Prebijanie batérie môže spôsobiť jej poškodenie, preto ju nenabíjajte dlhšie, než je potrebné. Batériu neotvárajte. Batéria zariadenia je nevymeniteľná a tvorí jeho neoddeliteľnú súčasť. Je zakázané pokúšať sa ju vymeniť. Použitie batérie nesprávneho typu môže spôsobiť výbuch. Batériu likvidujte v súlade s pokynmi. Nezapínajte zariadenie na miestach, kde je používanie elektronických zariadení zakázané, ani v situáciách, keď by to mohlo spôsobiť rušenie alebo iné nebezpečenstvo.
- Nenechávajte zariadenie bez dozoru počas nabíjania.
- Nenechávajte zariadenie dlhodobu úplne vybité.
- Nepoužívajte produkt, ak je poškodený.
- Obal nie je hračka. Ihneď po rozbalení ho uchovávajte mimo dosahu detí.
- Zariadenie nie je hračka. Uchovávajte ho mimo dosahu detí. Zariadenie by nemali obsluhovať osoby (vrátane detí) s obmedzenými fyzickými alebo psychickými schopnosťami ani osoby bez skúseností s používaním elektronických zariadení. Môžu ho používať iba pod dohľadom osôb zodpovedných za ich bezpečnosť.
- Chráňte produkt pred pádom a silnými nárazmi.
- Neohýbajte ani neprevikujte nabíjaci kábel. Pri odpájaní kábla zo zdroja napájania vždy uchopte priamo zástrčku, nikdy neťahajte za kábel.
- Na čistenie zariadenia používajte iba vlhku a mäkkú handričku. Nepoužívajte prostriedky s vysokou koncentráciou kyselín alebo zásad.
- Zariadenie vždy používajte v súlade s jeho určením.

## POPIS URČENIA ZARIADENIA:

Bluetooth smartwatch je inteligentné hodinky, ktoré sa pripájajú k mobilnému telefónu prostredníctvom technológie Bluetooth, čo umožňuje synchronizáciu údajov a prístup k rôznym funkciám. Ponúkajú monitorovanie fyzickej aktivity, upozornenia na správy a hovory, ovládanie hudby a prístup k aplikáciám atď.

Zariadenie vždy používajte v súlade s jeho určením. Používanie zariadenia nad rámec jeho určenia je nezákonné a má negatívny vplyv na životné prostredie.

## NABÍJANIE: (Obr. na str. 2)

Keď smartwatch upozorní na nízku úroveň batérie, vyberte nabíjaci kábel dodaný v balení a pripojte jeho USB koniec k zdroju napájania. Druhý koniec s magnetickým konektorom pripojte ku kontaktom na hodinkách. Magnetický držiak správne spojí konektory. Na displeji sa zobrazí ikona nabíjania. Ikona nabíjania sa zobrazí na displeji hodínok. Keď hodinky oznámia úplné nabitie, odpojte ich od nabíjačky. Odporúča sa používať napájací adaptér s výstupnými parametrami 5V<sup>+</sup>. Napájací adaptér nie je súčasťou balenia.

ÚPLNÝ NÁVOD NA POUŽITIE VRÁTANE POPISU FUNKCIÍ JE DOSTUPNÝ NA ADRESE:  
<https://forever.eu>

## Vyhlasenie o zhode so smernicami Európskej únie



Spoločnosť TelForceOne S.A. týmto vyhlasuje, že typ rádiového zariadenia Bluetooth Smartwatch BASE ROSEDUST je v súlade so smernicou 2014/53/EÚ. Úplné znenie vyhlásenia o zhode EÚ je dostupné na nasledujúcich internetových adresách:

<https://forever.eu/pl/products/forever-bloomdust-champagne-gold-2198.html>

<https://forever.eu/pl/products/forever-rosedust-rosegold-2199.html>

## Správna likvidácia odpadových elektrických a elektronických zariadení



Zariadenie je označené symbolom preškrtnutej nádoby na odpad v súlade s európskou smernicou 2012/19/EÚ o odpade z elektrických a elektronických zariadení (WEEE). Produkty označené týmto symbolom sa po skončení životnosti nesmú likvidovať ani vyhadzovať spolu s ostatným komunálnym odpadom. Používateľ je povinný odovzdať odpadové elektrické a elektronické zariadenia na určené zberné miesto, kde sa tento nebezpečný odpad podrobí recyklačným procesom. Zber tohto typu odpadu na vyhradených miestach a jeho správne spracovanie prispievajú k ochrane prírodných zdrojov. Správna recyklácia odpadových elektrických a elektronických zariadení má priaznivý vplyv na zdravie ľudí a životné prostredie. Informácie o mieste a spôsobe ekologickej likvidácie odpadových elektrických zariadení poskytnete



príslušný orgán miestnej správy, zberné miesto odpadu alebo predajca, u ktorého bolo zariadenie zakúpené.

## Správna likvidácia použitej batérie



V súlade s nariadením EÚ 2023/1542 o batériách a použitých batériách je tento produkt označený symbolom preškrtnutej nádoby na odpad. Symbol znamená, že batérie použité v tomto produkte sa nesmú vyhadzovať spolu s bežným komunálnym odpadom, ale musia sa likvidovať v súlade s nariadením a miestnymi predpismi. Batérie sa nesmú vyhadzovať spolu s netriedeným komunálnym odpadom. Používatelia batérií musia využívať dostupnú zbernú sieť, ktorá umožňuje ich vrátenie, recykláciu a likvidáciu. Na území EÚ podlieha zber a recyklácia batérií samostatným postupom. Ak chcete získať viac informácií o postupoch recyklácie batérií vo vašom okolí, obráťte sa na mestský úrad, organizáciu pre nakladanie s odpadmi alebo skládku.



Tento návod na použitie a obal zariadenia je potrebné recyklovať v súlade s miestnymi pokynmi na recykláciu.



Symbol označujúci plochý kartón (obalový materiál).

## VÝROBCA VSTAVANEJ BATÉRIE:

Shenzhen Mitabattery Technology Co., LTD.

4 Floor, 3 Floor, 1 Floor, 5 Floor 1 Building, No. 47, Kengwei Avenue, Shangwu Community, Shiyan Street, Baoan District, Shenzhen, Guangdong, P.R. China

## Údaje výrobcu / Zákaznícky servis

TelForceOne S.A.

ul. Krakowska 119; 50-428 Wrocław; Poľsko

infolinka: (+48) 71 327 20 00, e-mail: kontakt@forever.eu

Navrhnuté v Poľsku; Vyrobené v Číne

Zahvaljujemo se vam za nakup našega izdelka! Pred prvo uporabo natančno preberite ta navodila za uporabo. Navodila shranite za kasnejšo uporabo, saj vsebujejo pomembne informacije. Podjetje Forever uporablja senzorje in algoritme za zagotavljanje podatkov, ki jih je mogoče uporabiti med športnimi aktivnostmi ali pustolovščinami. Z izbiro in uporabo ustreznih modulov, uporabljenih v proizvodnji, si prizadevamo za čim bolj natančne meritve. Kljub temu so podatki, ki jih zagotavljajo naši izdelki in storitve, zgolj ocenjevalni, ustvarjeni rezultati pa morda niso natančni. Kalorije, srčni utrip, krvni tlak in druge meritve morda ne ustrezajo dejanskim vrednostim. Izdelki in storitve Forever so namenjeni izključno rekreativni uporabi in ne medicinskim namenom.

## ZGRADBA NAPRAVE (Slika na str. 2)

1 Zaslon na dotik, 2 Digitalna krona, 3 Funkcijski gumb, 4 Priključek za polnjenje

### SPECIFIKACIJA

Zaslon:	AMOLED 1,32" 466×466 px
Upravljanje:	zaslon na dotik, 1 gumb, digitalna krona
Vodoodpornost:	IP68
Bluetooth:	5.3
Frekvenčno območje Bluetooth:	2402–2480 MHz
Največja oddajana moč EIRP:	9 dBm
Baterija:	Li-ion 3,8 V --- 300 mAh; 1,14 Wh
Polnjenje:	5 V --- 1 A
Najdaljši čas delovanja:	do 7 dni
Zdržljivost:	iOS ≥ 8.0, Android ≥ 5.0
Material ohišja:	plastika
Obseg zapestja:	180~220 mm
Material pasčkov:	silikon + nerjavno jeklo
Razmak pritrditve pasčka:	22 mm
Dolžina pasčka:	220 mm (135 mm long + 85 mm short)
Ime aplikacije:	DaFit

### VSEBINA KOMPLETA:

Pametna ura, polnilec, 2 pasčka, navodila za uporabo

**OPOZORILO:** Pred uporabo izdelka preverite, ali je embalaža nepoškodovana in ali vsebuje vse dele. Pred uporabo odstranite vse embalažne materiale. Če so kateri koli deli poškodovani ali manjkajo, se obrnite na prodajalca.

## NA'

- Pre
- lah
- V r
- Vsc
- po:
- Na
- ali
- ten
- bat
- po
- uni
- Izr:
- bat
- ne
- pre
- v sl
- pre
- Na
- Na
- Izd
- Em
- Na
- (tu
- up
- nijl
- Izd
- Pol
- prii
- Za
- vis
- Na

## OPI

Blue  
mob  
Omc  
ter d

a

ki  
abo

ini,  
tve

o

n ali  
koli

## NAVODILA ZA VARNO UPORABO:

- Preberite in shranite ta navodila. Natančno se seznanite z navodili; njihovo neupoštevanje lahko trajno poškoduje napravo ali povzroči nepravilno delovanje.
- V notranjosti naprave ni delov, ki bi jih lahko popravil uporabnik.
- Vsa popravila mora opraviti serviser. Proizvajalec ne odgovarja za poškodbe, ki so posledica nepooblaščenega posega v izdelke.
- Naprava ima vgrajeno polnilno baterijo. Izogibajte se izpostavljanju baterije zelo nizkim ali zelo visokim temperaturam (pod 0 °C / 32 °F ali nad 45 °C / 113 °F). Ekstremne temperature lahko vplivajo na kapaciteto in življenjsko dobo baterije. Izogibajte se stiku baterije s tekočinami in kovinskimi predmeti, saj lahko to povzroči delno ali popolno poškodbo baterije. Baterijo uporabljajte samo v skladu z njenim namenom. Baterije ne uničujte, ne poškodujte in je ne mečite v ogenj – to je lahko nevarno in povzroči požar. Izrabljeno ali poškodovano baterijo odložite v poseben zabojnik. Prekomerno polnjenje baterije lahko povzroči njeno poškodbo, zato je ne polnite dlje, kot je potrebno. Baterije ne odpirajte. Baterija naprave ni zamenljiva in je njen sestavni del. Poskusi zamenjave so prepovedani. Vgradnja napačne vrste baterije lahko povzroči eksplozijo. Baterijo odstranite v skladu z navodili. Naprave ne vklaplajte na mestih, kjer je uporaba elektronskih naprav prepovedana, ali kadar bi to lahko povzročilo motnje ali druge nevarnosti.
- Naprave med polnjenjem ne puščajte brez nadzora.
- Naprave ne puščajte dlje časa popolnoma izpraznjene.
- Izdelka ne uporabljajte, če je poškodovan.
- Embalaža ni igrača. Takoj po razpakiranju jo hranite izven dosega otrok.
- Naprava ni igrača. Hranite jo izven dosega otrok. Naprave ne smejo uporabljati osebe (tudi otroci) z omejenimi telesnimi ali duševnimi sposobnostmi ali osebe brez izkušenj z uporabo elektronskih naprav. Uporabljajo jo lahko le pod nadzorom oseb, odgovornih za njihovo varnost.
- Izdelek zaščitite pred padci in močnimi udarci.
- Polnilnega kabla ne upogibajte in ne stiskajte. Pri izključevanju kabla iz napajalnika vedno primate vtičač, nikoli kabla.
- Za čiščenje naprave uporabljajte samo vlažno in mehko krpo. Ne uporabljajte sredstev z visoko koncentracijo kislin ali baz.
- Napravo vedno uporabljajte v skladu z njenim namenom.

## OPIS NAMENA UPORABE NAPRAVE:

Bluetooth pametna ura je inteligentna ura, ki se prek tehnologije Bluetooth povezuje z mobilnim telefonom ter omogoča sinhronizacijo podatkov in dostop do različnih funkcij. Omogoča spremljanje telesne aktivnosti, obvestila o sporočilih in klicih, upravljanje glasbe ter dostop do aplikacij itd.

PL  
CZ  
DE  
EE  
EN  
ES  
FR  
IT  
NL  
SK  
SI  
GR  
UA

Napravo vedno uporabljajte v skladu z njenim namenom. Uporaba naprave zunaj predvidenega namena je nezakonita in negativno vpliva na okolje.

## POLNJENJE: (Slika na str. 2)

Ko pametna ura opozori na nizko raven baterije, vzemite polnilni kabel, ki je priložen kompletu, in njegov USB-konec priključite na vir napajanja. Drugi konec z magnetnim priključkom pritrđite na kontakte na uri. Magnetni nosilec bo pravilno povezal priključke. Na zaslonu se bo prikazala ikona polnjenja. Ikona polnjenja bo prikazana na zaslonu ure. Ko ura obvesti o popolni napolnjenosti, jo odklopite od polnilnika. Priporoča se uporaba napajalnika z izhodnimi parametri 5V<sup>+</sup>. Napajalnik ni priložen kompletu.

CELOTNA NAVODILA ZA UPORABO Z OPISOM FUNKCIJ SO NA VOLJO NA NASLOVU:  
<https://forever.eu>

## Izjava o skladnosti z direktivami Evropske unije



Podjetje TellForceOne S.A. s tem izjavlja, da je tip radijske opreme Bluetooth Smartwatch BASE ROSEDUST skladen z Direktivo 2014/53/EU. Celotno besedilo izjave EU o skladnosti je na voljo na naslednjih spletnih naslovih:

<https://forever.eu/pl/products/forever-bloomdust-champagne-gold-2198.html>

<https://forever.eu/pl/products/forever-rosedust-rosegold-2199.html>

## Pravilno odstranjevanje odpadne električne in elektronske opreme



Naprava je označena s simbolom prečrtanega zabojnika za odpadke v skladu z Evropsko direktivo 2012/19/EU o odpadni električni in elektronski opremi (WEEE). Izdelkov, označenih s tem simbolom, po izteku življenjske dobe ni dovoljeno odstranjevati ali odlagati skupaj z drugimi gospodinjstskimi odpadki.

Uporabnik je dolžan odpadno električno in elektronsko opremo oddati na določeno zbirno mesto, kjer se takšni nevarni odpadki predajo v postopke recikliranja. Zbiranje tovrstnih odpadkov na ločenih mestih in njihova pravilna obdelava prispevata k varovanju naravnih virov. Pravilno recikliranje odpadne električne in elektronske opreme pozitivno vpliva na zdravje ljudi in okolje. Za informacije o mestu in načinu okolju prijaznega odstranjevanja odpadne elektronske opreme se uporabnik obrne na pristojni lokalni organ, zbirni center za odpadke ali prodajno mesto, kjer je opremo kupil.

Pra



odla  
razp  
obm  
o po  
ravn



PRI

Shei  
4 Flc  
Shiy

Poc

TelF  
ul. K  
infol  
Zasn

aj

## Pravilno odstranjevanje izrabljene baterije



V skladu z Uredbo EU 2023/1542 o baterijah in izrabljenih baterijah je ta izdelek označen s simbolom prečrtanega zabojnika za odpadke. Simbol pomeni, da baterij, uporabljenih v tem izdelku, ni dovoljeno odlagati skupaj z običajnimi gospodinjstskimi odpadki, temveč jih je treba obravnavati v skladu z uredbo in lokalnimi predpisi. Baterij ni dovoljeno odlagati skupaj z neločenimi komunalnimi odpadki. Uporabniki baterij morajo uporabljati razpoložljivo zbirno mrežo, ki omogoča njihovo vračilo, recikliranje in odstranjevanje. Na območju EU zbiranje in recikliranje baterij potekata po ločenih postopkih. Za več informacij o postopkih recikliranja baterij v vaši okolici se obrnite na mestni urad, ustanovo za ravnanje z odpadki ali odlagališče.



Ta navodila za uporabo in embalažo naprave je treba reciklirati v skladu z lokalnimi smernicami za recikliranje.



Simbol, ki označuje ploščati karton (embalažni material).

33/

l

## PROIZVAJALEC VGRADENE BATERIJE:

Shenzhen Mitacbattery Technology Co., LTD.

4 Floor, 3 Floor, 1 Floor, 5 Floor 1 Building, No. 47, Kengwei Avenue, Shangwu Community, Shiyan Street, Baoan District, Shenzhen, Guangdong, P.R. China

du z

## Podatki o proizvajalcu / Služba za pomoč uporabnikom

TelForceOne S.A.

ul. Krakowska 119; 50-428 Wrocław; Poljska

infolinija: (+48) 71 327 20 00; e-pošta: kontakt@forever.eu

Zasnovano na Poljskem; Izdelano na Kitajskem

i

dki.

mo

vih

i

a

9 za

Σας ευχαριστούμε για την αγορά του προϊόντος μας! Πριν από την πρώτη χρήση, διαβάστε προσεκτικά αυτές τις οδηγίες χρήσης. Φυλάξτε το εγχειρίδιο για μελλοντική αναφορά, καθώς περιέχει σημαντικές πληροφορίες. Η εταιρεία Forever χρησιμοποιεί αισθητήρες και αλγόριθμους για την παροχή δεδομένων που μπορούν να αξιοποιηθούν κατά τη διάρκεια αθλητικών δραστηριοτήτων ή περιπετειών. Με την επιλογή και χρήση κατάλληλων μονάδων που εφαρμόζονται στην παραγωγή, επιδιώκουμε τις πιο ακριβείς δυνατές μετρήσεις. Παρ' όλα αυτά, τα δεδομένα που παρέχονται από τα προϊόντα και τις υπηρεσίες μας είναι ενδεικτικά και τα παραγόμενα αποτελέσματα ενδέχεται να μην είναι ακριβή. Οι θερμοίδες, ο καρδιακός ρυθμός, η αρτηριακή πίεση και άλλες μετρήσεις ενδέχεται να μην αντιστοιχούν στις πραγματικές τιμές. Τα προϊόντα και οι υπηρεσίες Forever προορίζονται αποκλειστικά για ψυχαγωγική χρήση και όχι για ιατρικούς σκοπούς.

## ΔΟΜΗ ΣΥΣΚΕΥΗΣ (Εικ. στη σελ. 2)

1 Οθόνη αφής, 2 Ψηφιακή κορώνα, 3 Κομπι λειτουργίας, 4 Υποδοχή φόρτισης

## ΤΕΧΝΙΚΑ ΧΑΡΑΚΤΗΡΙΣΤΙΚΑ

Οθόνη:	AMOLED 1,32" 466x466 px
Χειρισμός:	οθόνη αφής, 1 κομπι, ψηφιακή κορώνα
Αντοχή στο νερό:	IP68
Bluetooth:	5.3
Εύρος συχνοτήτων Bluetooth:	2402–2480 MHz
Μέγιστη εκπεμπόμενη ισχύς EIRP:	9 dBm
Μπαταρία:	Li-ion 3,8 V --- 300 mAh; 1,14 Wh
Φόρτιση:	5 V --- 1 A
Μέγιστος χρόνος λειτουργίας:	έως 7 ημέρες / do 7 dni
Συμβατότητα:	iOS ≥ 8.0, Android ≥ 5.0
Υλικό κάσας:	πλαστικό
Περιφέρεια καρπού:	180~220 mm
Υλικό λουριών	οιλικόνη + ανοξείδωτο ατσάλι
Πλάτος στερέωσης λουριού:	22 mm
Μήκος λουριού:	220 mm (135 mm long + 85 mm short)
Όνομα εφαρμογής:	DaFit

## ΠΕΡΙΕΧΟΜΕΝΑ ΣΥΣΚΕΥΑΣΙΑΣ:

Smartwatch, φορτιστής, 2 λουριά, οδηγίες χρήσης

**ΠΡΟΕΙΔΟΠΟΙΗΣΗ:** Πριν από τη χρήση του προϊόντος, ελέγξτε ότι η συσκευασία είναι άθικτη και ότι περιλαμβάνει όλα τα εξαρτήματα. Αφαιρέστε όλα τα υλικά συσκευασίας πριν από τη χρήση. Εάν κάποιο εξάρτημα είναι κατεστραμμένο ή λείπει, επικοινωνήστε με τον πωλητή.

## ΟΔΙ

- Δις
- τή
- Δε
- επι
- Όλ
- και
- πα
- Η c
- έ
- 32
- χλω
- με
- βλκ
- σκα
- φμ
- και
- της
- απ
- δε
- πρι
- πρι
- τη
- μπ
- Mr
- Mr
- Mr
- Η c
- άν
- Η c
- χρι
- ή π
- σι
- τη
- Πρ
- Mr
- απ

**ΟΔΗΓΙΕΣ ΑΣΦΑΛΟΥΣ ΧΡΗΣΗΣ:**

- Διαβάστε και φυλάξτε αυτές τις οδηγίες. Εξοικειωθείτε προσεκτικά με τις οδηγίες: η μη τήρησή τους μπορεί να προκαλέσει μόνιμη βλάβη στη συσκευή ή εσφαλμένη λειτουργία.
- Δεν υπάρχουν εξαρτήματα στο εσωτερικό της συσκευής που να μπορούν να επισκευαστούν από τον χρήστη.
- Όλες οι επισκευές πρέπει να πραγματοποιούνται από εξουσιοδοτημένο τεχνικό. Ο κατασκευαστής δεν φέρει ευθύνη για ζημιές που προκύπτουν από μη εξουσιοδοτημένη παρέμβαση στο προϊόν.
- Η συσκευή διαθέτει ενσωματωμένη επαναφορτιζόμενη μπαταρία. Αποφύγετε την έκθεση της μπαταρίας σε πολύ χαμηλές ή πολύ υψηλές θερμοκρασίες (κάτω από 0 °C / 32 °F ή πάνω από 45 °C / 113 °F). Οι ακραίες θερμοκρασίες μπορεί να επηρεάσουν τη χωρητικότητα και τη διάρκεια ζωής της μπαταρίας. Αποφύγετε την επαφή της μπαταρίας με υγρά και μεταλλικά αντικείμενα, καθώς αυτό μπορεί να οδηγήσει σε μερική ή πλήρη βλάβη της μπαταρίας. Χρησιμοποιείτε την μπαταρία μόνο για τον προβλεπόμενο σκοπό. Μην καταστρέψετε, μην προκαλείτε ζημιές και μην ρίχνετε την μπαταρία στη φωτιά — μπορεί να είναι επικίνδυνο και να προκαλέσει πυρκαγιά. Οι χρησιμοποιημένες ή καταστραμμένες μπαταρίες πρέπει να απορρίπτονται σε ειδικούς κάδους. Η υπερφόρτιση της μπαταρίας μπορεί να προκαλέσει ζημιώ-επομένως, μην τη φορτίζετε περισσότερο από όσο είναι απαραίτητο. Μην ανοίγετε την μπαταρία. Η μπαταρία της συσκευής δεν αντικαθίσταται και αποτελεί αναπόσπαστο μέρος της. Απαγορεύεται οποιαδήποτε προσπάθεια αντικατάστασης. Η τοποθέτηση λανθασμένου τύπου μπαταρίας ενδέχεται να προκαλέσει έκρηξη. Απορρίψτε την μπαταρία σύμφωνα με τις οδηγίες. Μην ενεργοποιείτε τη συσκευή σε χώρους όπου απαγορεύεται η χρήση ηλεκτρονικών συσκευών ή όταν αυτό μπορεί να προκαλέσει παρεμβολές ή άλλους κινδύνους.
- Μην αφήνετε τη συσκευή χωρίς επίβλεψη κατά τη φόρτιση.
- Μην αφήνετε τη συσκευή πλήρως αποφορτισμένη για μεγάλο χρονικό διάστημα.
- Μην χρησιμοποιείτε το προϊόν εάν είναι κατεστραμμένο.
- Η συσκευασία δεν είναι παιχνίδι. Κρατήστε την μακριά από παιδιά αμέσως μετά το άνοιγμα.
- Η συσκευή δεν είναι παιχνίδι. Φυλάξτε τη μακριά από παιδιά. Η συσκευή δεν πρέπει να χρησιμοποιείται από άτομα (συμπεριλαμβανομένων παιδιών) με περιορισμένες οωματικές ή πνευματικές ικανότητες, ούτε από άτομα χωρίς εμπειρία στη χρήση ηλεκτρονικών συσκευών. Μπορούν να τη χρησιμοποιούν μόνο υπό την επίβλεψη ατόμων υπεύθυνων για την ασφάλειά τους.
- Προστατεύετε το προϊόν από πτώσεις και ισχυρά χτυπήματα.
- Μην λυγίζετε και μην πλέξετε το καλώδιο φόρτισης. Κατά την αποσύνδεση του καλωδίου από την τροφοδοσία, κρατάτε πάντα το φιν και ποτέ το καλώδιο.

- Για τον καθαρισμό της συσκευής χρησιμοποιείτε μόνο υγρό και μαλακό πανί. Μην χρησιμοποιείτε προϊόντα με υψηλή συγκέντρωση οξέων ή αλκαλίων.
- Χρησιμοποιείτε πάντα τη συσκευή σύμφωνα με τον προβλεπόμενο σκοπό της.

## ΠΕΡΙΓΡΑΦΗ ΠΡΟΒΛΕΠΟΜΕΝΗΣ ΧΡΗΣΗΣ ΤΗΣ ΣΥΣΚΕΥΗΣ:

Το Bluetooth smartwatch είναι ένα έξυπνο ρολόι που συνδέεται με κινητό τηλέφωνο μέσω της τεχνολογίας Bluetooth, επιτρέποντας τον συγχρονισμό δεδομένων και την πρόσβαση σε διάφορες λειτουργίες. Προσφέρει παρακολούθηση φυσικής δραστηριότητας, ειδοποιήσεις για μηνύματα και κλήσεις, έλεγχο μουσικής και πρόσβαση σε εφαρμογές κ.λπ.

**Χρησιμοποιείτε πάντα τη συσκευή σύμφωνα με τον προβλεπόμενο σκοπό της. Η χρήση της συσκευής πέραν του προβλεπόμενου σκοπού είναι παράνομη και έχει αρνητικό αντίκτυπο στο περιβάλλον.**

## ΦΟΡΤΙΣΗ: (Εικ. στη σελ. 2)

Όταν το smartwatch ειδοποιήσει για χαμηλό επίπεδο μπαταρίας, πάρτε το καλώδιο φόρτισης που περιλαμβάνεται στη συσκευασία και συνδέστε το άκρο USB σε πηγή τροφοδοσίας. Συνδέστε το άλλο άκρο με το μαγνητικό βύσμα στις επαφές του ρολογιού. Η μαγνητική βάση θα συνδέσει σωστά τις επαφές. Στην οθόνη θα εμφανιστεί το εικονίδιο φόρτισης. Το εικονίδιο φόρτισης θα εμφανιστεί στην οθόνη του ρολογιού. Όταν το ρολόι υποδείξει πλήρη φόρτιση, αποσυνδέστε το από τον φορτιστή. Συνιστάται η χρήση τροφοδοτικού με παραμέτρους εξόδου 5V ---. Το τροφοδοτικό δεν περιλαμβάνεται στη συσκευασία.

**ΤΟ ΠΛΗΡΕΣ ΕΓΧΕΙΡΙΔΙΟ ΜΕ ΠΕΡΙΓΡΑΦΗ ΤΩΝ ΛΕΙΤΟΥΡΓΙΩΝ ΕΙΝΑΙ ΔΙΑΘΕΣΙΜΟ ΣΤΗ ΔΙΕΥΘΥΝΣΗ:**

<https://forever.eu>

## Δήλωση συμμόρφωσης με τις οδηγίες της Ευρωπαϊκής Ένωσης



Η TelForceOne S.A. δηλώνει με το παρόν ότι ο τύπος ραδιοεξοπλισμού Bluetooth Smartwatch BASE ROSEDUST συμμορφώνεται με την Οδηγία 2014/53/EE. Το πλήρες κείμενο της δήλωσης συμμόρφωσης της EE είναι διαθέσιμο στις ακόλουθες διαδικτυακές διευθύνσεις:

<https://forever.eu/pl/products/forever-bloomdust-champagne-gold-2198.html>

<https://forever.eu/pl/products/forever-rosedust-rosegold-2199.html>

Ορι  
εξο



μαζί  
ηλεκ  
επικί  
είδοι  
προκ  
ηλεκ  
περι  
αποφ  
τοπι  
εξοφ

Ορι



αποκ  
με τε  
με μι  
χρησ  
αναθ  
των |  
σχετ  
δήμκ



## Ορθή απόρριψη αποβλήτων ηλεκτρικού και ηλεκτρονικού εξοπλισμού



Η συσκευή φέρει το σύμβολο του διαγραμμένου κάδου απορριμμάτων, σύμφωνα με την Ευρωπαϊκή Οδηγία 2012/19/ΕΕ για τα απόβλητα ηλεκτρικού και ηλεκτρονικού εξοπλισμού (WEEE). Τα προϊόντα που φέρουν αυτό το σύμβολο δεν πρέπει, μετά το τέλος της διάρκειας ζωής τους, να απορρίπτονται μαζί με τα οικιακά απορρίμματα. Ο χρήστης υποχρεούται να παραδίσει τα απόβλητα ηλεκτρικού και ηλεκτρονικού εξοπλισμού σε καθορισμένο σημείο συλλογής, όπου αυτά τα επικίνδυνα απόβλητα υποβάλλονται σε διαδικασίες ανακύκλωσης. Η συλλογή αυτού του είδους αποβλήτων σε ειδικά σημεία και η ορθή επεξεργασία τους συμβάλλουν στην προστασία των φυσικών πόρων. Η ορθή ανακύκλωση των αποβλήτων ηλεκτρικού και ηλεκτρονικού εξοπλισμού έχει θετική επίδραση στην υγεία του ανθρώπου και στο περιβάλλον. Για πληροφορίες σχετικά με τον τόπο και τον τρόπο οικολογικής απόρριψης αποβλήτων ηλεκτρονικού εξοπλισμού, ο χρήστης πρέπει να επικοινωνήσει με την αρμόδια τοπική αρχή, το σημείο συλλογής αποβλήτων ή το κατάστημα από το οποίο αγόρασε τον εξοπλισμό.

## Ορθή απόρριψη χρησιμοποιημένης μπαταρίας



Σύμφωνα με τον Κανονισμό (ΕΕ) 2023/1542 για τις μπαταρίες και τις χρησιμοποιημένες μπαταρίες, το προϊόν αυτό φέρει το σύμβολο του διαγραμμένου κάδου απορριμμάτων. Το σύμβολο υποδηλώνει ότι οι μπαταρίες που χρησιμοποιούνται σε αυτό το προϊόν δεν πρέπει να απορρίπτονται μαζί με τα κοινά οικιακά απορρίμματα, αλλά να αντιμετωπίζονται σύμφωνα με τον κανονισμό και τις τοπικές διατάξεις. Οι μπαταρίες δεν πρέπει να απορρίπτονται μαζί με μη διαχωρισμένα δημοτικά απορρίμματα. Οι χρήστες μπαταριών πρέπει να χρησιμοποιούν το διαθέσιμο δίκτυο συλλογής που επιτρέπει την επιστροφή, την ανακύκλωση και την απόρριψή τους. Στην επικράτεια της ΕΕ, η συλλογή και η ανακύκλωση των μπαταριών υπόκεινται σε ξεχωριστές διαδικασίες. Για περισσότερες πληροφορίες σχετικά με τις διαδικασίες ανακύκλωσης μπαταριών στην περιοχή σας, επικοινωνήστε με τον δήμο, τον φορέα διαχείρισης αποβλήτων ή τον χώρο υγειονομικής ταφής.



Οι παρούσες οδηγίες χρήσης καθώς και η συσκευασία της συσκευής πρέπει να ανακυκλώνονται σύμφωνα με τις τοπικές οδηγίες ανακύκλωσης.



Σύμβολο που υποδηλώνει επίπεδο χαρτόνι (υλικό συσκευασίας).

## ΚΑΤΑΣΚΕΥΑΣΤΗΣ ΤΗΣ ΕΝΣΩΜΑΤΩΜΕΝΗΣ ΜΠΑΤΑΡΙΑΣ:

Shenzhen Mitacbattery Technology Co., LTD.

4 Floor, 3 Floor, 1 Floor, 5 Floor 1 Building, No. 47, Kengwei Avenue, Shangwu Community, Shiyuan Street, Baoan District, Shenzhen, Guangdong, P.R. China

## Στοιχεία κατασκευαστή / Εξυπηρέτηση πελατών

TelForceOne S.A.

ul. Krakowska 119; 50-428 Wrocław; Πολωνία

Γραμμή υποστήριξης: (+48) 71 327 20 00; e-mail: kontakt@forever.eu

Σχεδιασμένο στην Πολωνία; Κατασκευασμένο στην Κίνα

Διακούμε за придбання нашого продукту! Перед першим використанням уважно ознайомтеся з цією інструкцією з експлуатації. Збережіть інструкцію для подальшого використання, оскільки вона містить важливу інформацію. Компанія Forever використовує датчики та алгоритми для надання даних, які можна використовувати під час спортивних занять або пригод. Обираючи та застосовуючи відповідні модулі, використані у виробництві, ми прагнемо забезпечити якомога точніші вимірювання. Водночас дані, що надаються нашими продуктами та сервісами, є орієнтовними, а отримані результати можуть бути неточними. Калорії, частота серцевих скорочень, артеріальний тиск та інші вимірювання можуть не відповідати реальним значенням. Продукти та сервіси Forever призначені виключно для рекреаційного використання і не для медичних цілей.

## ΚΟΝΣΤΡΥΚΤΙΑ ΠΡΙΣΤΡΟΥ

1 Сенсорний екран, 2 Цифрова коронка, 3 Функціональна кнопка, 4 Роз'єм для заряджання

## ΤΕΧΝΙΚΗ ΧΑΡΑΚΤΕΡΙΣΤΙΚΗ

Дисплей:	AMOLED 1,32" 466 × 466 px
Κερυαंना:	сенсорний екран, 1 кнопка, цифрова коронка
Водонепроникність:	IP68
Bluetooth:	5.3
Діапазон частот Bluetooth:	2402–2480 МГц
Μακισυμάλυνα випромінювана потужність EIRP:	9 dBm
Ακυμυλάτορ:	Li-ion 3,8 В--- 300 mAh; 1,14 Wh
Ζαργυλάंना:	5 V--- 1 A

Максимальний час роботи:	до 7 днів
Сумісність:	iOS ≥ 8.0, Android ≥ 5.0
Матеріал корпусу:	пластик
Обхват зап'ястя:	180~220 мм
Матеріал ремінців:	силікон + нержавіюча сталь
Ширина кріплення ремінця:	22 мм
Довжина ремінця:	220 мм (135 мм довгий + 85 мм короткий)
Назва застосунок:	DaFit

## КОМПЛЕКТАЦІЯ:

Смарт-годинник, зарядний пристрій, 2 ремінці, інструкція

**УВАГА:** Перед використанням виробу перевірте, чи упаковка не була пошкоджена та чи містить усі елементи. Перед використанням видаліть усі пакувальні матеріали. Якщо будь-які частини пошкоджені або відсутні, зверніться до продавця.

## ПРАВИЛА БЕЗПЕЧНОГО КОРИСТУВАННЯ:

- Прочитайте та збережіть цю інструкцію. Уважно ознайомтеся з рекомендаціями; їх недотримання може призвести до незворотного пошкодження пристрою або його неправильної роботи.
- Усередині пристрою немає деталей, які користувач може ремонтувати самостійно.
- Усі ремонтні роботи повинні виконуватися сервісним спеціалістом. Виробник не несе відповідальності за пошкодження, спричинені самовільним втручанням у продукт.
- Пристрій оснащений вбудованим перезаряджуваним акумулятором. Уникайте впливу на акумулятор дуже низьких або дуже високих температур (нижче 0 °C / 32 °F або вище 45 °C / 113 °F). Екстремальні температури можуть вплинути на ємність і строк служби акумулятора. Уникайте контакту акумулятора з рідинами та металевими предметами, оскільки це може призвести до часткового або повного пошкодження акумулятора. Використовуйте акумулятор лише за призначенням. Не пошкоджуйте, не руйнуйте та не кидайте акумулятор у вогонь — це може бути небезпечно та спричинити пожежу. Використаний або пошкоджений акумулятор слід помістити в спеціальний контейнер. Перезарядження акумулятора може призвести до його пошкодження, тому не заряджайте його довше, ніж необхідно. Не відкривайте акумулятор. Акумулятор пристрою є незмінним і є його невід'ємною частиною. Заборонено намагатися його замінити. Встановлення акумулятора невідповідного типу може призвести до вибуху. Утилізуйте акумулятор відповідно до інструкцій. Не вмикайте пристрій у місця,

де заборонено користуватися електронними пристроями, або коли це може спричинити перешкоди чи інші загрози.

- Не залишайте пристрій без нагляду під час заряджання.
- Не залишайте пристрій повністю розрядженим протягом тривалого часу.
- Не використовуйте продукт, якщо він пошкоджений.
- Упаковка не є іграшкою. Одразу після розпакування тримайте її подалі від дітей.
- Пристрій не є іграшкою. Зберігайте його в недоступному для дітей місці. Пристрій не повинні використовувати особи (включно з дітьми) з обмеженими фізичними або психічними можливостями, а також особи без досвіду користування електронними пристроями. Вони можуть користуватися ним лише під наглядом осіб, відповідальних за його безпеку.
- Захищайте продукт від падінь і сильних ударів.
- Не згинайте та не затискайте кабель заряджання. Від'єднаючи кабель від джерела живлення, тримайтеся безпосередньо за вилку, а не за кабель.
- Для очищення пристрою використовуйте лише вологу та м'яку тканину. Не використовуйте засоби з високою концентрацією кислот або лугів.
- Завжди використовуйте пристрій відповідно до його призначення.

## ОПИС ПРИЗНАЧЕННЯ ПРИСТРОЮ:

Bluetooth смарт-годинник — це інтелектуальний годинник, який під'єднується до мобільного телефону за допомогою технології Bluetooth, забезпечуючи синхронізацію даних і доступ до різних функцій. Він пропонує моніторинг фізичної активності, сповіщення про повідомлення та дзвінки, керування музикою та доступ до застосунків тощо.

**Завжди використовуйте пристрій відповідно до його призначення.**

**Використання пристрою не за призначенням є незаконним і негативно впливає на довкілля.**

## ЗАРЯДЖАННЯ: (Рис. на стор. 2)

Коли смарт-годинник повідомляє про низький рівень заряду акумулятора, вийміть зарядний кабель, що входить до комплекту, та під'єднайте його USB-кінець до джерела живлення. Інший кінець із магнітним роз'ємом приєднайте до контактів на годиннику. Магнітний тримач правильно з'єднає контакти. На екрані з'явиться значок заряджання. Значок заряджання відображатиметься на екрані годинника. Коли годинник повідомить про повний заряд, від'єднайте його від зарядного пристрою. Рекомендується використовувати адаптер живлення з вихідними параметрами 5V  $\pm$  5%. Адаптер живлення не входить до комплекту.

ПОВ  
http

Дел  
Сов



http  
http

Прі  
еле



утил  
зобс  
сле  
пере  
прои  
відп  
здо  
спос  
звер  
магі

Прі



відп  
несс  
кори

ПОВНА ІНСТРУКЦІЯ З ОПИСОМ ФУНКЦІЙ ДОСТУПНА ЗА АДРЕСОЮ:

<https://forever.eu>

## Декларація відповідності директивам Європейського Союзу



Компанія TelForceOne S.A. цим заявляє, що тип радіообладнання Bluetooth Smartwatch BASE ROSEDUST відповідає Директиві 2014/53/ЄС. Повний текст декларації відповідності ЄС доступний за такими інтернет-адресами:

<https://forever.eu/pl/products/forever-bloomdust-champagne-gold-2198.html>

<https://forever.eu/pl/products/forever-rosedust-rosegold-2199.html>

## Правильна утилізація відпрацьованого електричного та електронного обладнання



Пристрій позначений символом перекресленого контейнера для сміття відповідно до Європейської Директиви 2012/19/ЄС щодо відходів електричного та електронного обладнання (WEEE). Продукти, позначені цим символом, після закінчення строку експлуатації не можна утилізувати або викидати разом з іншими побутовими відходами. Користувач зобов'язаний здавати відпрацьоване електричне та електронне обладнання до спеціально визначеного пункту збору, де такі небезпечні відходи підлягають переробці. Збір такого типу відходів у спеціально відведених місцях і правильний процес їх відновлення сприяють захисту природних ресурсів. Правильна переробка відпрацьованого електричного та електронного обладнання позитивно впливає на здоров'я людей і навколишнє середовище. Для отримання інформації щодо місця та способу екологічно безпечної утилізації електронних відходів користувач повинен звернутися до відповідного органу місцевої влади, пункту збору відходів або до магазину, в якому було придбано обладнання.

## Правильна утилізація використаного акумулятора



Відповідно до Регламенту ЄС 2023/1542 щодо батарей і відпрацьованих батарей, цей продукт позначений символом перекресленого контейнера для сміття. Символ означає, що батареї, використані в цьому продукті, не можна викидати разом зі звичайними побутовими відходами, а необхідно утилізувати відповідно до регламенту та місцевих правил. Батареї не можна викидати разом з несорттованими комунальними відходами. Користувачі батарей повинні користуватися доступною мережею збору, яка забезпечує їх повернення, переробку

та утилізацію. На території ЄС збір і переробка батарей здійснюються за окремими процедурами. Щоб дізнатися більше про процедури переробки батарей у вашому регіоні, зверніться до міської ради, установи з управління відходами або на полігон.



Цю інструкцію з експлуатації та упаковку пристрою необхідно переробляти відповідно до місцевих правил переробки.



Символ, що позначає плоский картон (пакувальний матеріал).

### **ВИРОБНИК ВБУДОВАНОГО АКУМУЛЯТОРА:**

Shenzhen Mitacbattery Technology Co., LTD.

4 Floor, 3 Floor, 1 Floor, 5 Floor 1 Building, No. 47, Kengwei Avenue, Shangwu Community, Shiyuan Street, Baoan District, Shenzhen, Guangdong, P.R. China

### **Дані виробника / Служба підтримки клієнтів**

TelForceOne S.A.

ul. Krakowska 119; 50-428 Вроцлав; Польща

Гаряча лінія: (+48) 71 327 20 00; e-mail: kontakt@forever.eu

Розроблено в Польщі; Виготовлено в Китаї



Points de collecte sur [www.quefairedemesdechets.fr](http://www.quefairedemesdechets.fr)  
Privilégiez la réparation ou le don de votre appareil !

